



Mercedes-Benz

Příslušenství

B6 6 85 1711

Držák jízdního kola Alustyle

Všechna osobní a terenní vozidla Mercedes- Benz

Návod k montáži

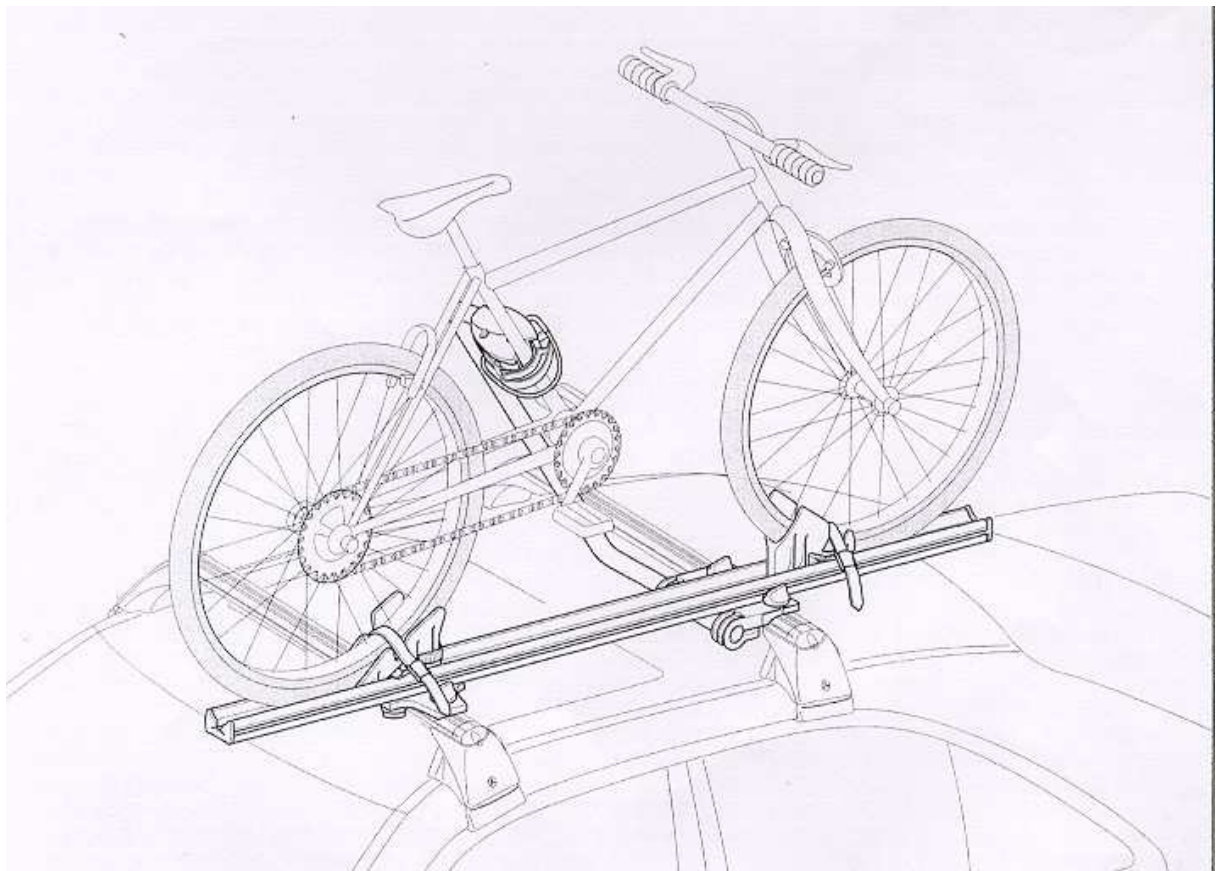

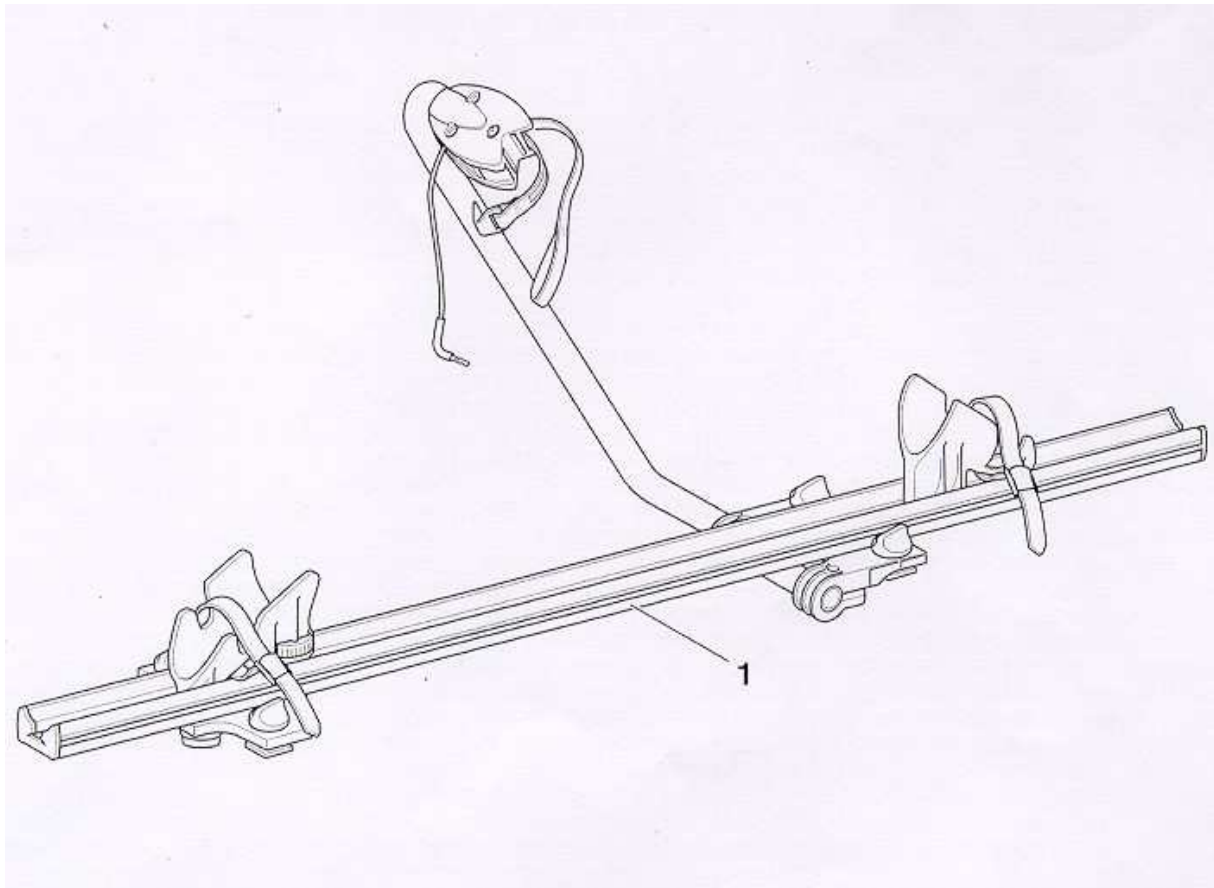

Jednotlivé díly

(1) Držák jízdního kola

Upozornění

Zámky k uzamčení jízdních kol nejsou obsaženy v dodávce, nýbrž se musí objednat zvlášť.

Dva zámky na stejný klíč: objed.čís..B66 84 8550

Čtyři zámky na stejný klíč: objed. čís. B 66 84 8552

Tímto se může uzamknout více držáků jízdních kol stejným klíčem.

Jednou zamontované zámky se už nemohou vyměnit.

Pozor!

Je nutno se přesně řídit podle jednotlivých pracovních postupů, všeobecných pokynů a pokynů pro bezpečnost. Není-li držák jízdního kola správně namontován, anebo jízdní kolo správně upevněno, mohl by se držák jízdního kola spolu s jízdním kolem samy uvolnit od Vašeho vozidla Mercedes-Benz a tím způsobit závažné riziko pro Vás a jiné osoby, anebo také věcné škody na Vašem vozidle.

Držák jízdního kola je stanoven pouze pro transport jízdních kol a přípustné zatížení střechy se v žádném případě nesmí překročit (viz návod k provozu a návod k montáži základního nosiče pro přípustné zatížení střechy).

Při transportu jízdních kol se musí řidič Vašeho vozidla Mercedes-Benz upozornit na možné změny vlastností jízdy a chování jízdy Vašeho vozidla. Při transportu jízdních kol bude přidaná hmotnost, zvýšení těžiště a změna aerodynamiky zhoršovat účinek brzd, chování jízdy v zatáčkách a schopnost zrychlení Vašeho vozidla Mercedes-Benz.

JEZDĚTE VŽDY SE ZVÝŠENOU OPATRNOSTÍ, POUŽÍVÁTE-LI DRŽÁK JÍZDNÍHO KOLA.

VZNIKNOU-LI PŘI MONTÁŽI DRŽÁKU JÍZDNÍHO KOLA NEBO PŘI NAKLÁDÁNÍ JÍZDNÍHO KOLA TĚŽKOSTI, OBRA TTE SE NA SERVIS MERCEDES- BENZ, DŘÍVE NEŽ DRŽÁK JÍZDNÍHO KOLA POUŽIJETE.

Upozornění

Číslo klíče je vyraženo na klíči. Pro event. doobjednání zde, prosíme, zaneste číslo klíče.

Bezpečnostní pokyny

- Dbejte na správné záchytné body systému základních nosičů.
- Zamontovaný držák jízdního kola je nutno před každou jízdou a také během delší cesty překontrolovat s ohledem na bezvadné a pevné usazení. V případě nutnosti dotáhnout upevňovací šrouby.
- Při častém a dlouhotrvajícím používání držáku jízdního kola se musejí také občas zkontrolovat upevňovací šrouby základního nosiče a event. utáhnout , nejpozději však po 5000 km trvalého používání.
- Před jízdou odstranit z kola všechny volné části, jako hustilku, láhev na pití apod.
- Dbejte na přípustné zatížení střechy, udané výrobcem vozidla (návod k provozu vozidla).
- Držák jízdního kola se nesmí používat bez zámkové sady B66 84 8551 nebo B66 84 8552.
- Dbát na změněné rozměry vozidla
- Z bezpečnostních důvodů se musí opěrné rameno držáku jízdního kola při jízdách bez naloženého jízdního kola zajistit pomocí upínacího pásu.

Všeobecné pokyny k používání

- Zámky pravidelně ošetřovat univerzálním sprejem ke zlepšení tření.
- Nezajíždět s namontovaným držákem jízdního kola do automyček.
- Z důvodů úspory pohonných hmot by se měly základní nosiče při nepoužívání z vozidla odmontovat.

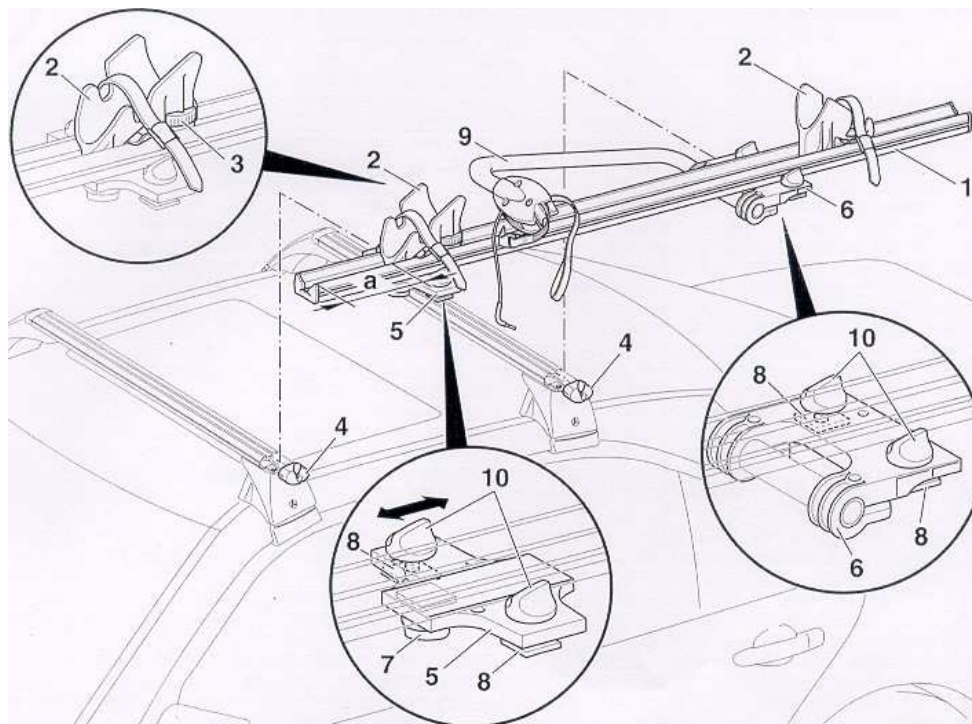

1. Jízdní kola postavit do držáku jízdního kola (1) a botky kola (2) vhodně nastavit na rozvor jízdního kola. K tomu botku kola (2) v oblasti upínacího pásu tlačit dolů a současně posunovat. Jednu botku kola (2) zajistit maticí (3). Jízdní kolo sejmut z držáku jízdního kola.(1).

Upozornění

Nastavení botek kola (2) je správné, když botky kol (2) pevně doléhají na pneumatiky a vzdálenost (a) mezi botkou kola (2) , ležící vpředu ve směru jízdy a koncem kolejnice držáku jízdního kola činí nejméně 250 mm, to samé obdobně platí pro polohu zadní botky kola. Držák jízdního kola by se neměl montovat s jízdním kolem, smí se teprve naložit, když je správně namontován.

2. Držáky zámků (4) na základních nosičích klíčem odemknout a vytáhnout ven.
3. Vzdálenost adapteru (5) k uložení pro opěrné rameno (6) seřídit přiměřeně k nemontovanému základnímu nosiči. K tomu odšroubovat matici (7) a posunout adapter (5). Matici (7) zašroubovat. Vzdálenost mezi zamontovanými základními nosiči musí být nejméně 600 mm.

Upozornění

Vzdálenost je správně nastavena, když se držák jízdního kola (1) s maticemi (8) nechá lehce zasunout do drážek základního nosiče.

4. Držák jízdního kola nasunout do základního nosiče tak, aby opěrné rameno (9) ukazovalo na střed vozidla.
5. Držák jízdního kola (1) přišroubovat čtyřmi šrouby (10).
6. Nasunout držáky zámků (4) a uzamknout.

Nakládání s jedním kolem

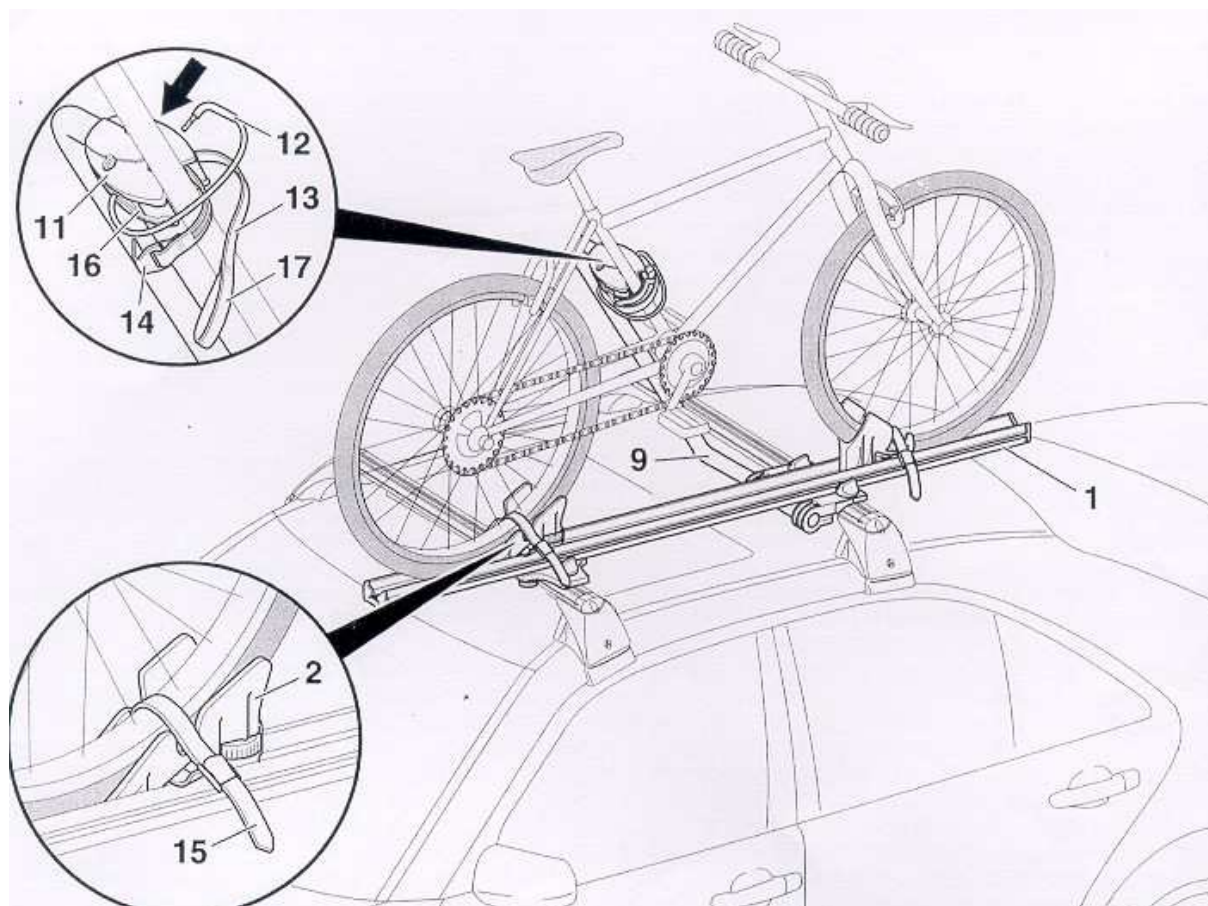

1. Zámek držáku rámu (11) odjistit klíčem. Zajišťovací páku stlačit (šipka), vyvěsit pojistku proti krádeži (12), uvolnit upínací pás (13) a vyvěsit hák (14).
2. Otevřít upínací pásy (15) na botkách kol (2), jízdní kolo usadit na držák jízdního kola (1) a přidržet. Opěrné rameno (9) vysunout nahoru a držák rámu (11) tak daleko nahoře, jak je možné, přiložit na trubku rámu jízdního kola o průměru 20-75 mm.

Upozornění

Držák rámu (11) je správně položen na rám jízdního kola, když prohloubení ve tvaru V leží rovnoběžně k trubce rámu jízdního kola a zámek ukazuje dolů.

1. Upínací pás (13) položit okolo rámu jízdního kola a hák (14) zavěsit do štěrbině (16) držáku rámu (11). Upínací pás (13) napnout tahem za smyčku (17). Smyčku (17) upínacího pásu (13) upevnit páskou se suchým zipem. Nasunout pojistku proti krádeži (12) a zámek držáku rámu (11) zajistit klíčem.

Pozor!

Ještě jednou přezkoušet správné dosednutí háku (14) ve štěrbině (16) ! Hák (14) musí ležet ve štěrbině (16) úplně !

2. Upínací pásy (15) na botkách kol (2) položit přes kola a napnout.
3. Před každou jízdou a při delších jízdách je nutno vždy po 300 km přezkoušet upevnění jízdního kola, držáku jízdního kola a základních nosičů.

Upozornění

Má-li se na základní nosiče montovat více držáků jízdních kol, pak je nutno tyto nasunout do základních nosičů tak, aby opěrné rameno (9) ukazovalo ke středu vozidla. Jízdní kola postavit na držáky jízdních kol střídavě ve směru jízdy a proti směru jízdy.

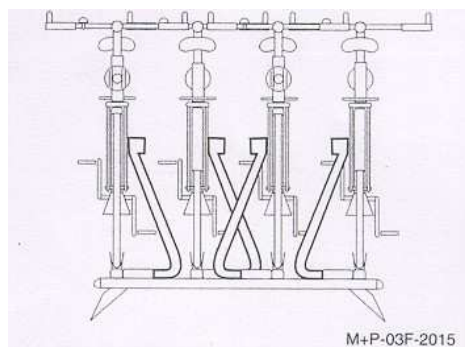

Výhradní dovozce:
Mercedes-Benz Česká republika s.r.o.
Daimlerova 2/2296
149 45 Praha 4 - Chodov