



Mercedes-Benz

*Příslušenství*

***B 6 6 52 8141***

---

Lapače nečistot

**Platnost pro C-třídru do 6/97 s výjimkou vozidel AMG**

**Návod k montáži**

---

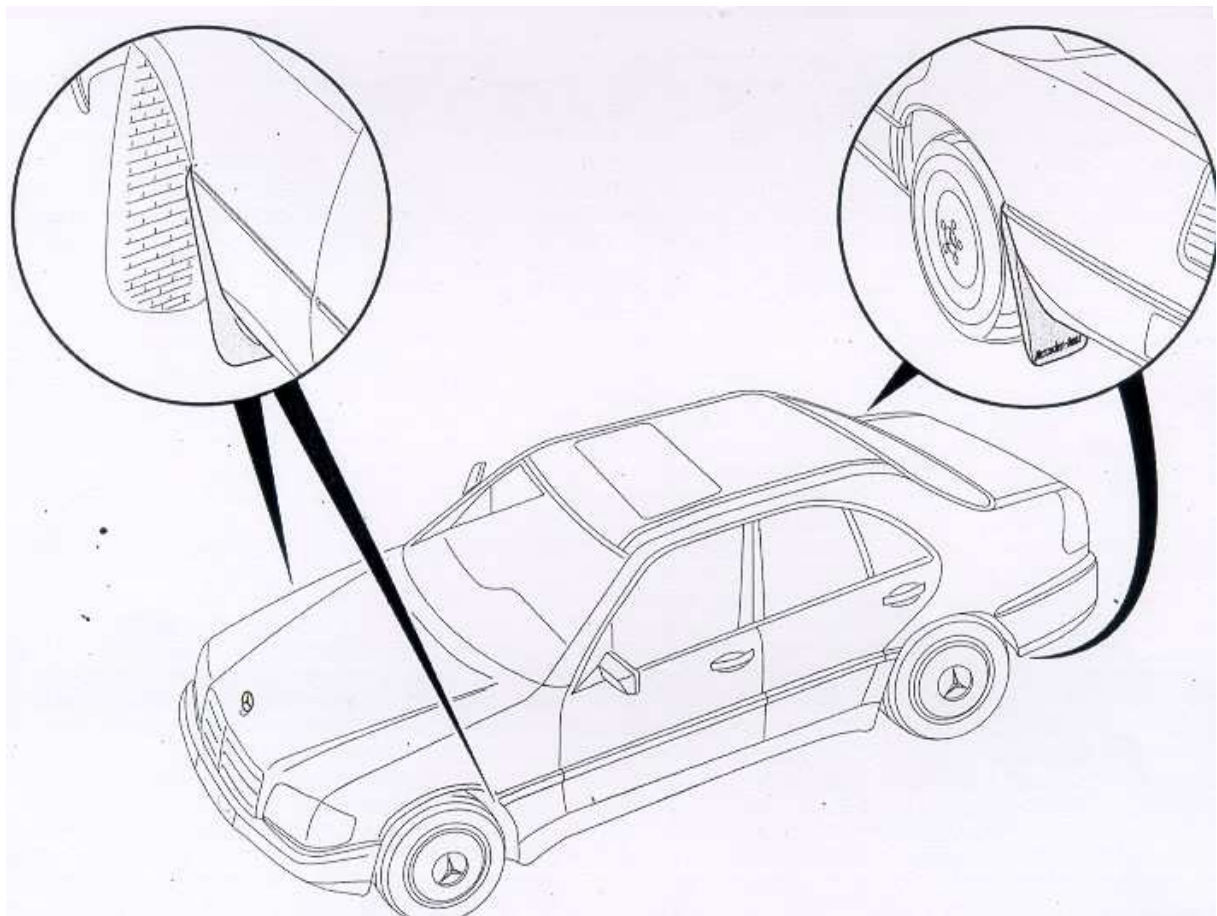

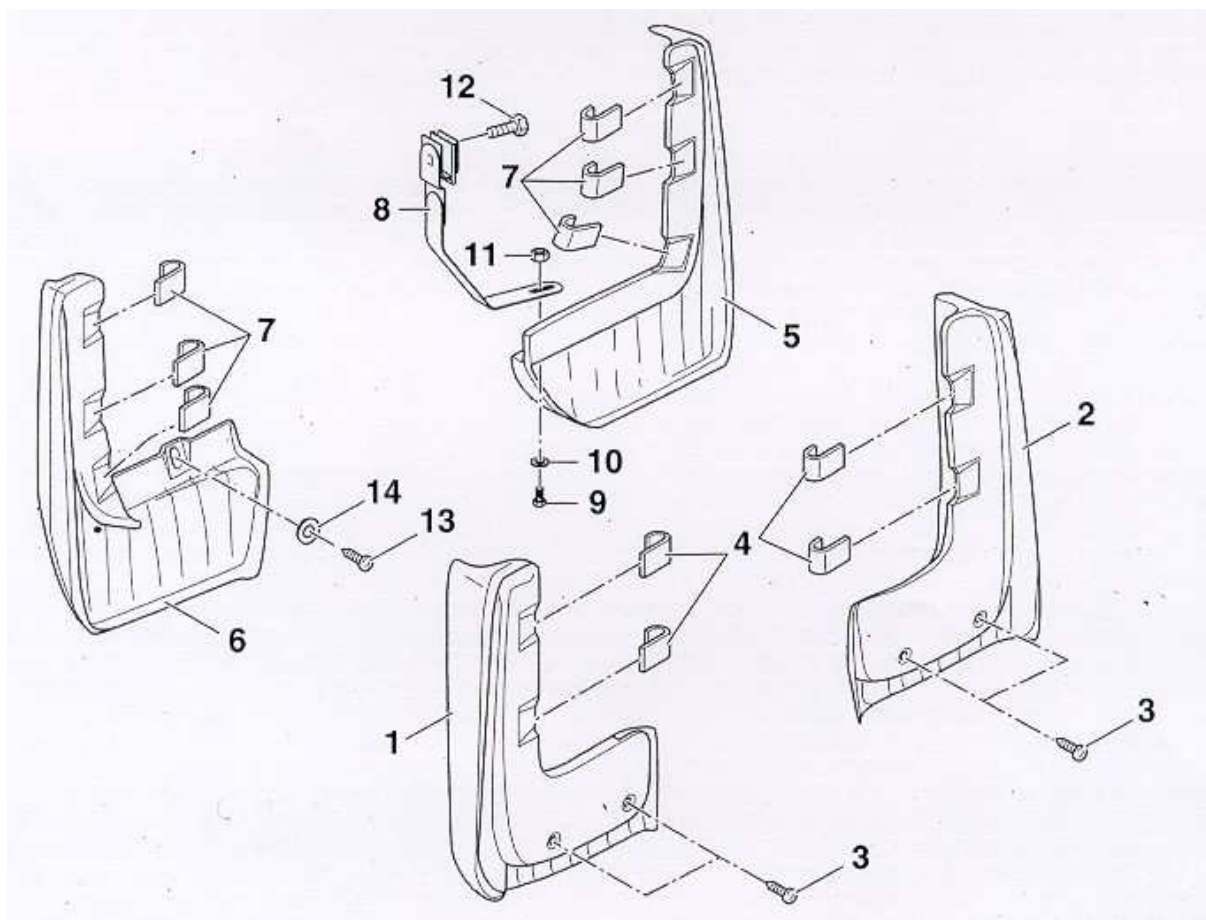

### **Jednotlivé díly vpředu**

- (1) Lapač nečistot vpředu vpravo
- (2) Lapač nečistot vpředu vlevo
- (3) Šroub (4 kusy)
- (4) Upevňovací svorka (4 kusy)

### **Jednotlivé díly vzadu**

- (5) Lapač nečistot vzadu vlevo
- (6) Lapač nečistot vzadu vpravo
- (7) Upevňovací svorka (6 kusů)
- (8) Upevňovací třmen
- (9) Šroub se šestihlannou hlavou
- (10) Podložka
- (11) Matice
- (12) Šroub se šestihlannou hlavou
- (13) Šroub
- (14) Podložka

### **Potřebné nářadí**

- Křížový nástavec šroubováku
- Držadlo šroubováku
- Oboustranný klíč 10

## Upozornění

Stávající místo pro montáž lapače nečistot je nutno nejdříve očistit. Montáž se ulehčí zvednutím vozidla ( viz návod k obsluze vozidla.)

## Montáž vpředu

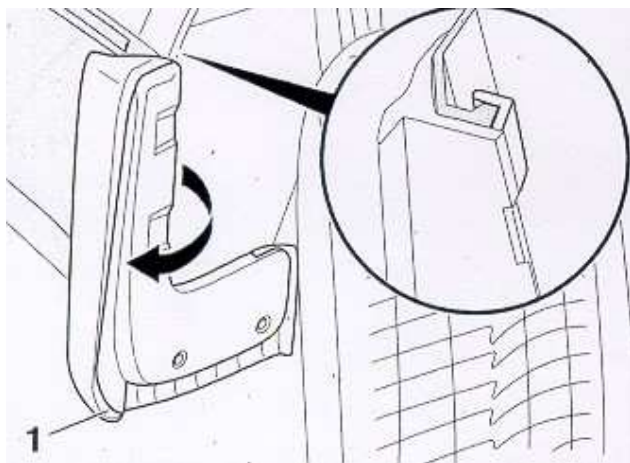

- 1) Řízení dorazit napravo. Lapač nečistot vpředu vpravo (1) nasadit na vnitřní hraně kapotování z umělé hmoty tak, aby přídržný profil zapadl ( viz výřez v obrázku ). Lapač nečistot nasunout ve směru šipky a vyrovnat na horní hraně kapotování z umělé hmoty ( přesvědčit se ).

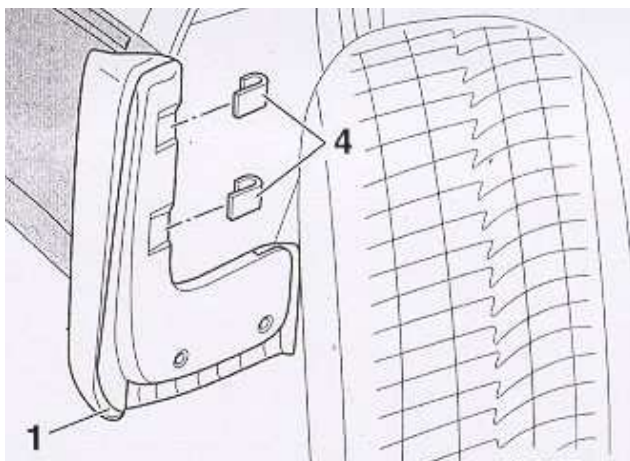

- (2) Vždy jednu upevňovací svorku ( 4 ) zatlačit do vybrání lapače nečistot a zaklapnout.

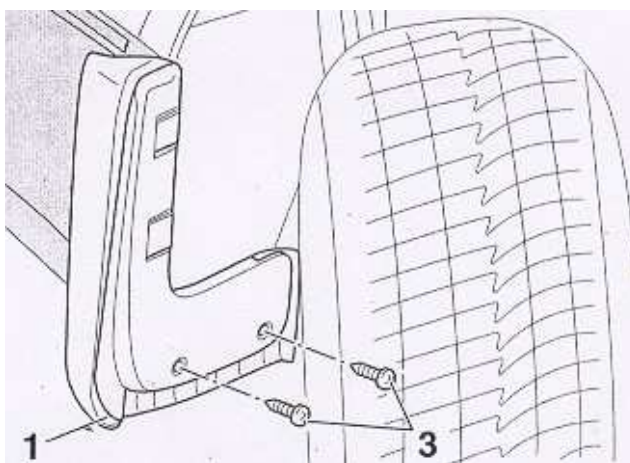

- (3) Šroubovákem pevně přišroubovat oba samořezné šrouby (3).

### Upozornění

Montáž lapače nečistot vpředu vlevo se děje analogicky ( jenom zrcadlově obráceně).

### Montáž vzadu

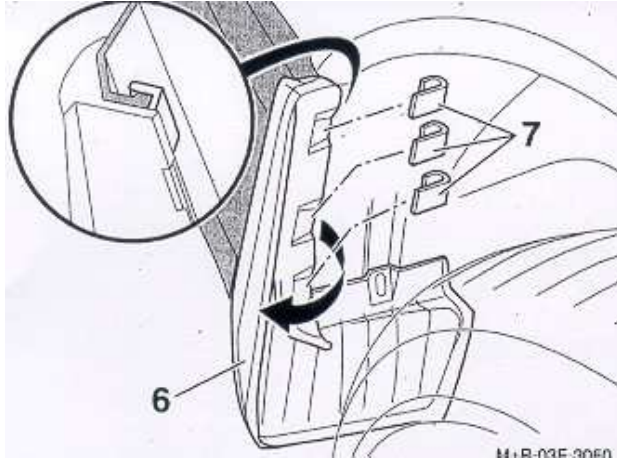

1) Lapač nečistot vzadu vpravo (6) nasadit na vnitřní hraně kapotování z umělé hmoty tak, aby přídržný profil zapadl. Lapač nečistot nasunout ve směru šipky a přesvědčivě vyrovnat. Vždy jednu upevňovací svorku (7) zatlačit do vybrání lapače nečistot a zaklapnout.

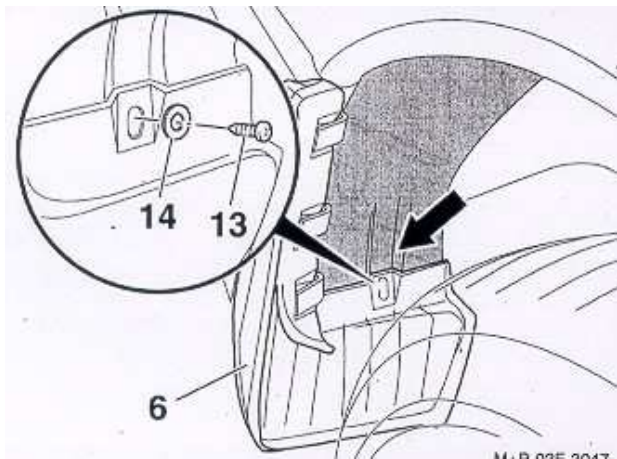

2) Lapač nečistot vzadu vpravo (6) vyrovnat na zahloubení v kapotování podběhu kola (šipka) a pevně přišroubovat samořezné šrouby (13) s podložkami (14).

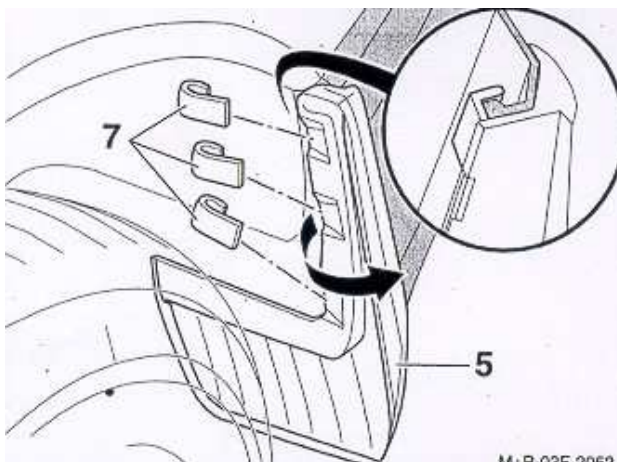

3) Lapač nečistot vzadu vlevo (5) nasadit na kapotování z umělé hmoty, přídržné profily nechat zapadnout, lapač nečistot nasunot ve směru šipky a přesvědčivě vyrovnat. Vždy jednu upevňovací svorku (7) zatlačit do vybrání lapače nečistot vzadu vlevo a zaklapnout.

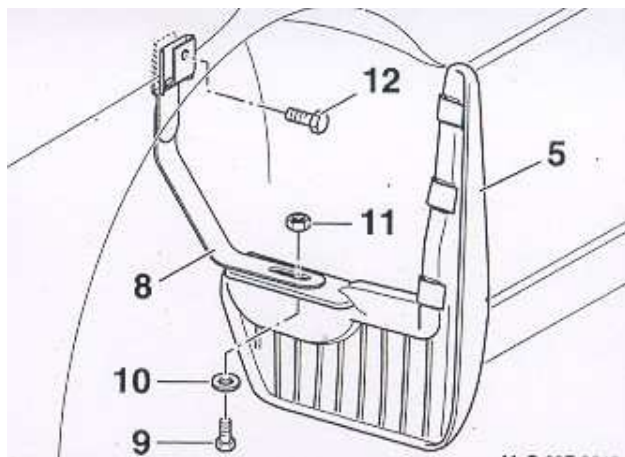

(4) Upevňovací třmen (8) nasadit na lapači nečistot vzadu vlevo. Upevňovací třmen (8) rukou našroubovat šrouby se šestihrannou hlavou(9), podložkami (10) a maticemi (11).

(5) Upevňovací třmen (8) vyrovnat tak, aby se nechal umístit upínací přípravek upevňovacího třmenu na plechový přehyb podběhu kola.

(6) Šrouby se šestihrannou hlavou (12) zašroubovat do upevňovacího třmenu (8), lapač nečistot vzadu vlevo (5) a upevňovací třmen (8) vyrovnat.

(7) Matici (11) a šroub se šestihrannou hlavou (12) pevně zašroubovat.

### **Upozornění**

Při maximálně obsazeném vozidle mohou lapače nečistot v extrémních jízdních situacích způsobit hluky třením. Toto nevede ke škodám na vozidle !

Výhradní dovozce:  
**Mercedes-Benz Česká republika s.r.o..**  
 Daimlerova 2/2296  
 149 45 Praha 4 - Chodov