



Mercedes-Benz

*Příslušenství*

**A 202 810 0721**

---

Vnější zpětné zrcátko s asféricky klenutým sklem

Platnost tohoto návodu k montáži:

Na straně řidiče: třída C, E, S, SL

Na straně spolujezdce: od 7/96 třída C, S, E – mimo kabriolet  
od 6/96 do 6/98 třída SL

**Návod k montáži**

---

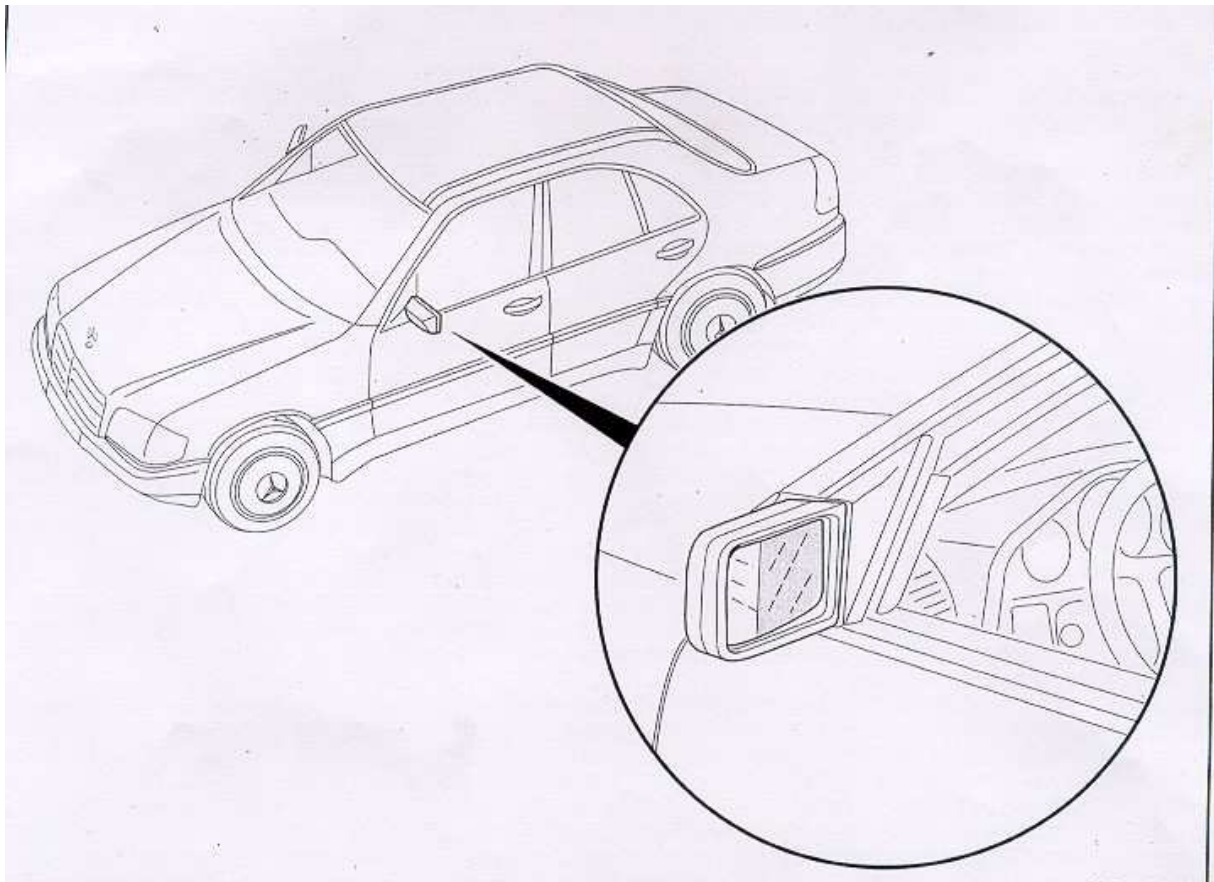

### Soupis dílů:

- |  |                                      |
|--|--------------------------------------|
| 1) asféricky klenuté sklo vnějšího zrcátka (přední str.) | 7) připojení kabelové vidlice        |
| 2) asféricky klenuté sklo vnějšího zrcátka (zadní str.)  | 8) přídržná spona                    |
| 3) kryt vnějšího zrcátka                                 | 9) pojistná pružina                  |
| 4) stavěcí měch  | 10) držák                            |
| 5) vodící spona  | 11) přídržný kroužek stavěcíhu měchu |
| 6) kabelová vidlice                                      |                                      |

### Potřebné nářadí:

Šroubovák plochý

( Šířka čepele šroubováku z nářadí k vozidlu je příliš úzká )

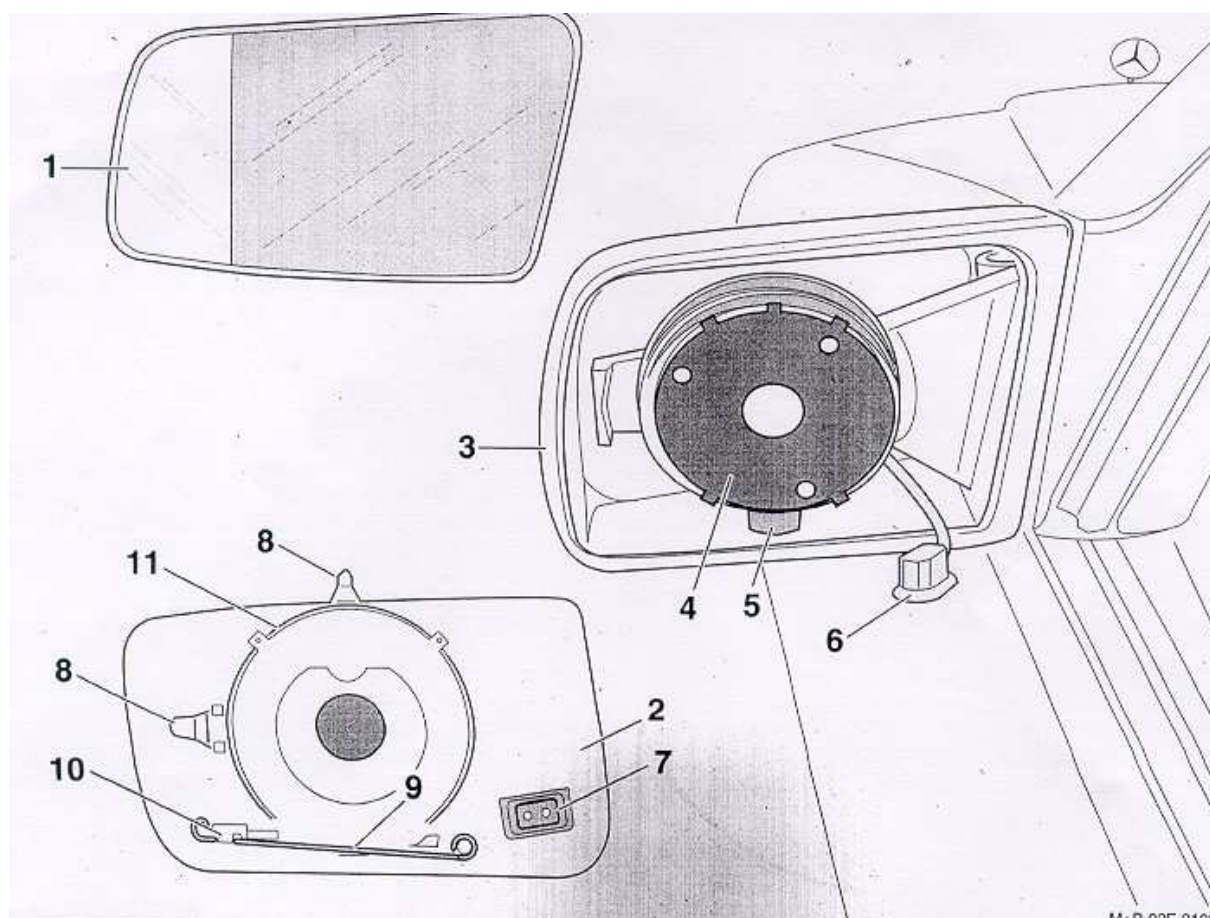

## Montáž

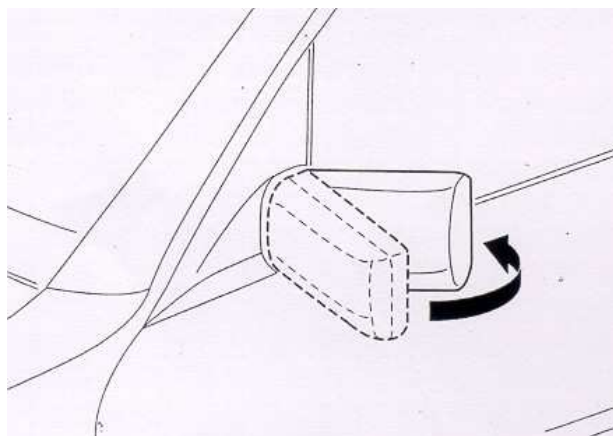

1. Zcela otevřít boční okno. Těleso vnějšího zrcátka vytočit ve směru šipky k bočnímu oknu a držet v této pozici.

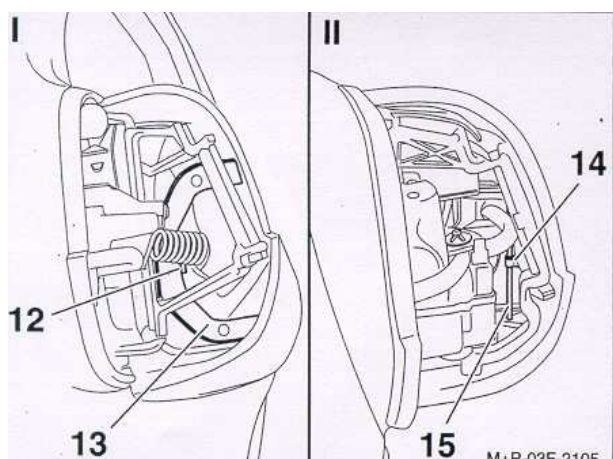

### **Upozornění:**

Jsou montována tělesa vnějšího zrcátka dle volby s rozdílnými aretacemi tělesa.

**I.** Těleso vnějšího zrcátka se zaskakovacím perem (12) přídržovacím nos (13) zaskakovací pero

**II.** Těleso vnějšího zrcátka s pojistnou pružinou (14) přídržovacím nos (15) pojistná pružina

### U těles vnějšího zrcátka se zaskakovacím perem

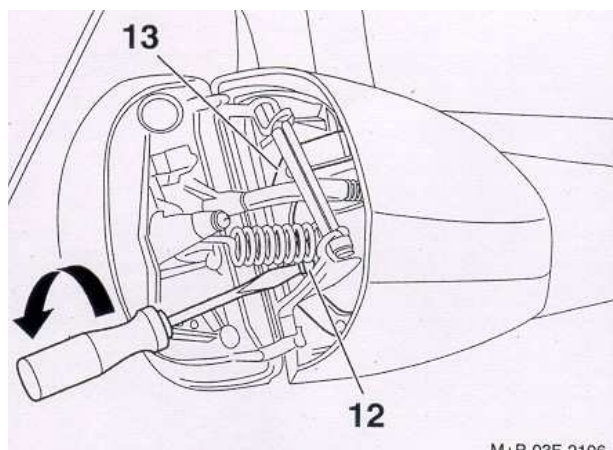

2. Nasadit velký šroubovák do drážky mezi zaskakovacím perem (13) a přídržovacím nosem (12). Šroubovákem otáčet ve směru šipky, až se dosáhne aretace přídržovacího nosu (13). Šroubovák vyjmout.

### U těles vnějšího zrcátka s pojistnou pružinou

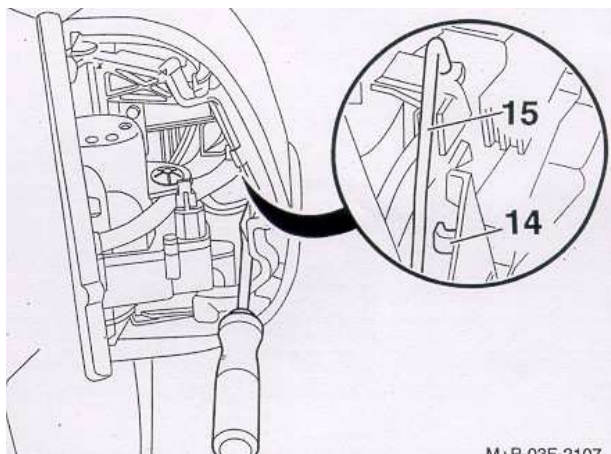

3. Velkým šroubovákem vyháknout pojistnou pružinu (15) z přidržovacího nosu (14).

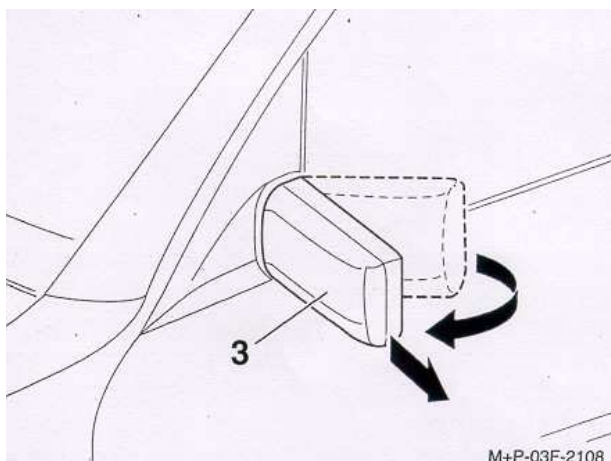

4. Vytočit vnější zrcátko do výchozí pozice a odjištěné těleso vnějšího zrcátka (3) stáhnout ve směru šipky od patice.

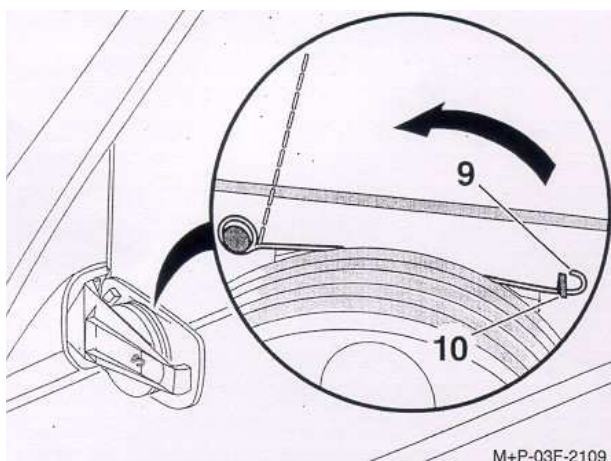

5. Vyháknout pojistnou pružinu (9) na zadní straně skla vnějšího zrcátka z držáku (10) a vytočit ji ve směru šipky.

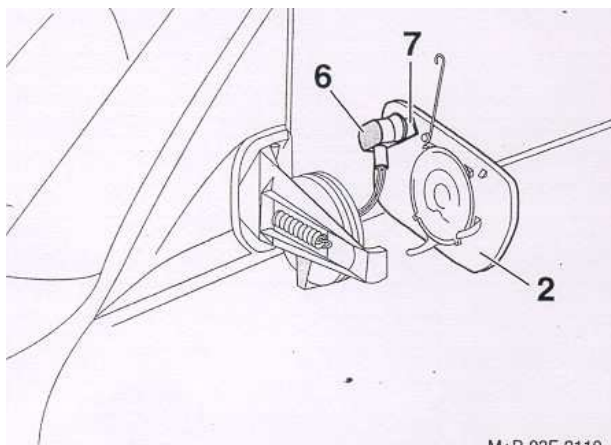

6. Odejmout původní sklo vnějšího zrcátka a stáhnout kabelovou vidlici (6). Místo tohoto skla zamontovat na jeho místo asféricky klenuté sklo vnějšího zrcátka. Na připojení kabelové vidlice (7) nastrčit kabelovou vidlici (6).

M+P-03F-2110

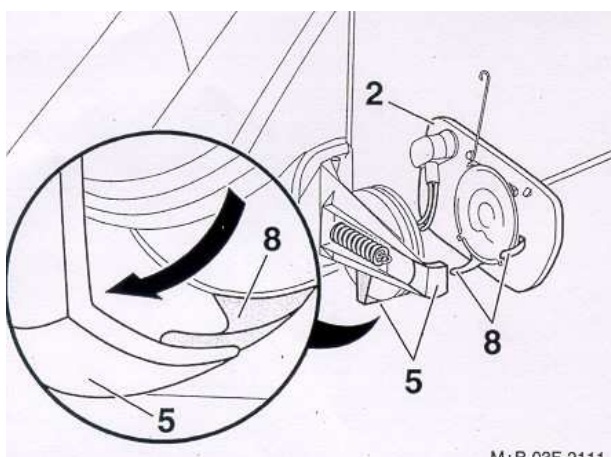

7. Na stavěcí měch nasadit šikmo dolů asféricky klenuté sklo vnějšího zrcátka (2), sklopit nahoru a nechat ho slyšitelně zapadnout. Přitom dbát na to, aby obě přídržné spony (8) dolehly na obě vodící spony (5) a aby při zatlačování vklouzly ve směru šipky, jak je ukázáno ve výřezu obrázku.

M+P-03F-2111

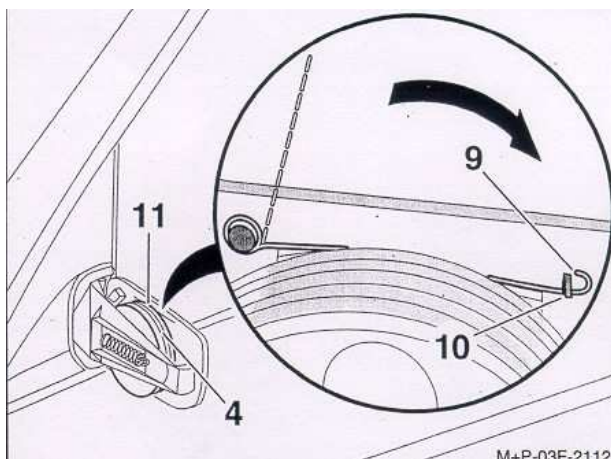

8. Přídržný kroužek stavěcího měchu (11) nařít na stavěcím měchu (4) a nechat zapadnout. V této pozici držet a pojistnou pružinu (9) otočit ve směru šipky. Pojistnou pružinu (9) nechat zapadnout na držáku (10) a přezkoušet její pevné dosednutí na stavěcím měchu (4).

M+P-03F-2112

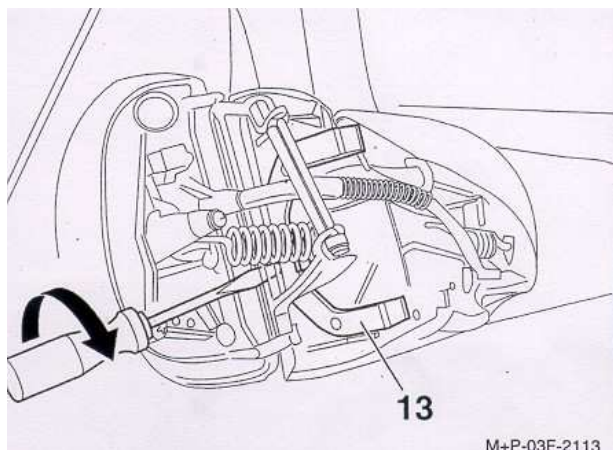

### ***U těles vnějšího zrcátka se zaskakovacím perem***

9. Paticí otočit k bočnímu oknu a držet v této pozici. Šroubovák nasadit mezi zaskakovací pero (13) a otočnou osu patice. Šroubovák tlačit ve směru šipky nebo otáčet, až se zaskakovací pero (13) uvolní z aretační polohy a slyšitelně (kliknutí) vyskočí z výchozí polohy. Paticí otočit do výchozí polohy.

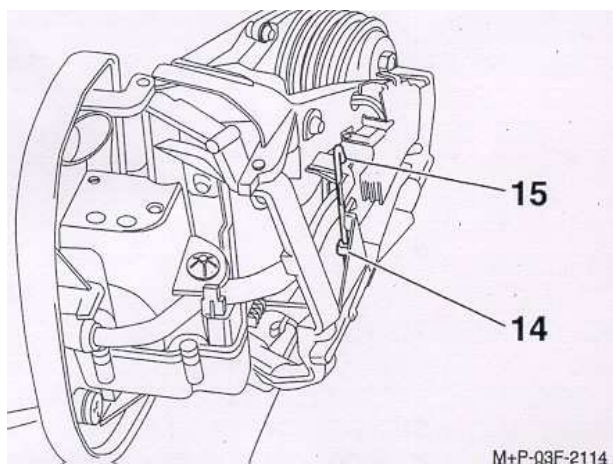

### ***U těles vnějšího zrcátka s pojistnou pružinou***

10. Paticí otočit k bočnímu oknu a držet v této pozici. Zaháknout pojistnou pružinu (15) do přidržovacího nosu (14). Paticí otočit do výchozí polohy.

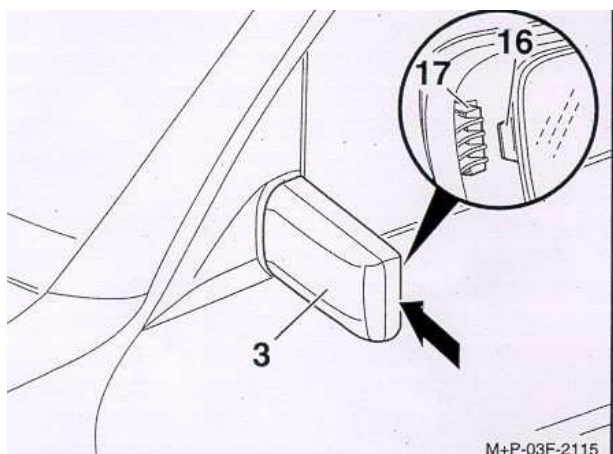

11. Dbát na to, aby nos (16) zapadl do drážky (17). Těleso vnějšího zrcátka (3) nasunout na patici ve směru šipky, až zapadne zaskakovací pero, popř. pojistná pružina. Zavřít boční okno. Přezkoušet pevné nasazení vnějšího zrcátka a jeho nastavovací funkce a očistit plochu zrcátka. Vnější zrcátko znovu nastavit na optimální zorné pole řidiče směrem dozadu.

Dodávané asférické klenuté sklo vnějšího zrcátka fy Mercedes-Benz má povolení konstrukce (ABG) od Spolkového úřadu pro motorová vozidla.

**POZOR:** Zrcátko zobrazuje zmenšeně. Objekty se zdají být více vzdáleny. Asféricky klenuté sklo vnějšího zrcátka je na celé ploše lehce klenuté. Tenká dělicí čára ve skle zrcátka označuje jen přechod k silně asféricky klenuté části plochy zrcátka.

Výhradní dovozce:  
Mercedes-Benz Česká republika s.r.o.  
Daimlerova 2/2296  
149 45 Praha 4 - Chodov