



Mercedes-Benz

Příslušenství

B6 6 84 8438

Držák lyží sklopný

Návod k obsluze

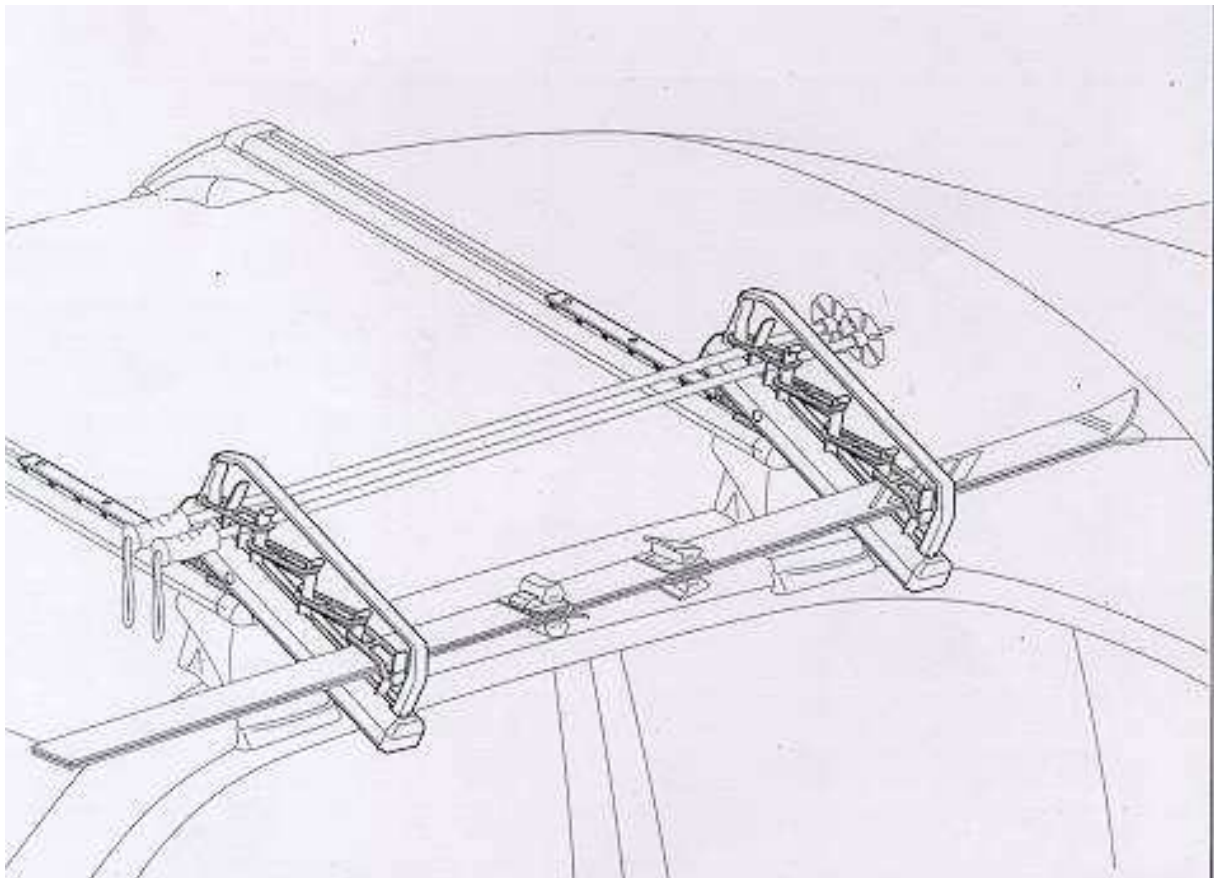

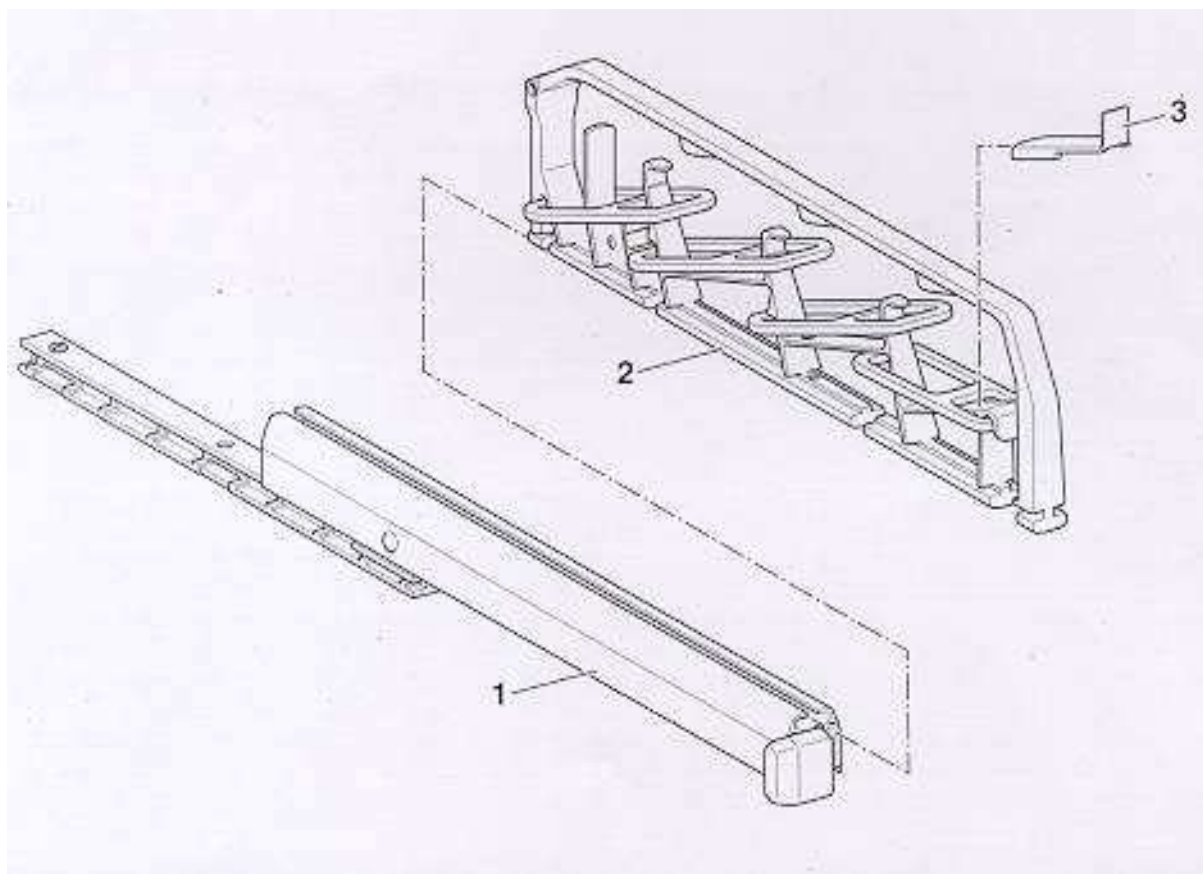

Jednotlivé části

- (1) Sklopný modul (2 kusy)
- (2) Držák lyží (2 kusy)
- (3) Přídržná spona (2 kusy)

Všeobecné pokyny

Vyobrazení v tomto návodu k montáži ukazují základní nosič pro vozidla bez podélných integrovaných nosníků a sklopný modul s předmontovanými držáky lyží. U vozidel s podélnými integrovanými nosníky a bez předmontovaných držáků lyží je nutno postupovat obdobně. V rozsahu dodávek je možné obdržet sklopné moduly jednotlivě nebo kompletně předmontované s držáky Alustyle B68648416. K používání sklopných modulů by měly být z bezpečnostních důvodů dveře vozidla uzavřeny. Kolečnice (8) se musí příležitostně popř. při těžkosti chodu očistit suchým hadrem a namazat obvyklým kyseliny prostým víceúčelovým tukem.

Potřebné nářadí

- plochý šroubovák

Pozor!

Sklopné moduly jsou přípustné výhradně pro zatížení s maximálně třemi páry lyží a třemi páry lyžařských hůlek.

Upozornění

Je nutno se řídit dle jednotlivých pracovních postupů a dle všeobecných pokynů. Nejsou-li sklopné moduly s držákem lyží správně namontovány, mohly by se spolu s přepravovanými předměty uvolnit z Vašeho vozidla Mercedes-Benz a tím by mohly způsobit závažné riziko zranění pro Vás a jiné osoby anebo také věcné škody na Vašem vozidle.

Nepoužívejte žádné příslušenství, které není schváleno firmou Mercedes Benz pro používání v rámci tohoto programu pro přepravu věcí na střeše.

Používání neschváleného příslušenství může způsobit vážné riziko poranění pro Vás a jiné osoby, nebo také věcné škody na Vašem vozidle.

Dopravuje –li se na základních nosičích ložný materiál, musí se řidič Vašeho vozidla Mercedes-Benz upozornit na možné změny v chování a jízdních vlastnostech vozu za jízdy (např. zhoršený účinek brzd, chování v zatáčkách, pomalejší zrychlení atd.).

JEZDĚTE PŘI NAMONTOVANÝCH ZÁKLADNÍCH NOSIČÍCH VŽDY SE ZVÝŠENOU POZORNOSTÍ!

Vzniknou-li při montáži sklopných modulů těžkosti, obraťte se na servis Mercedes – Benz.

Montáž

Upozornění

Při použití sklopného držáku lyží je nutno začít s pracovním postupem 4. Kroky 1 až 3 je nutné provést jen když byly sklopné moduly zakoupeny dodatečně bez držáku lyží.

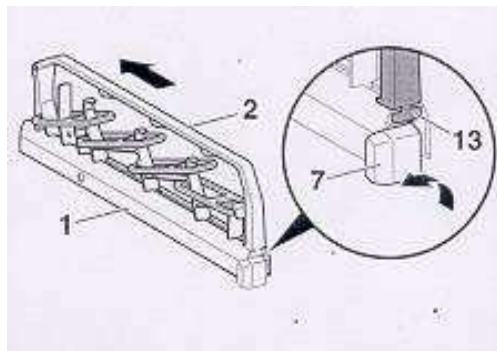

1. Otočnou rukojeť (7) otočit proti směru otáčení hodinových ručiček o 90°. Držák lyží (2) zasunout do sklopného modulu (1), až přídržovací příložka (13) lícuje se sklopným modulem (1).

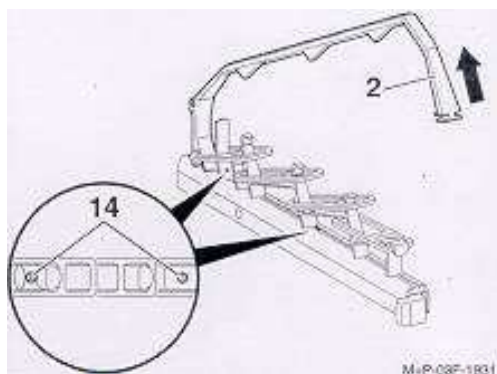

2. Držák lyží (2) otevřít ve směru šipky a šroubovákem pevně přišroubovat šrouby (14).

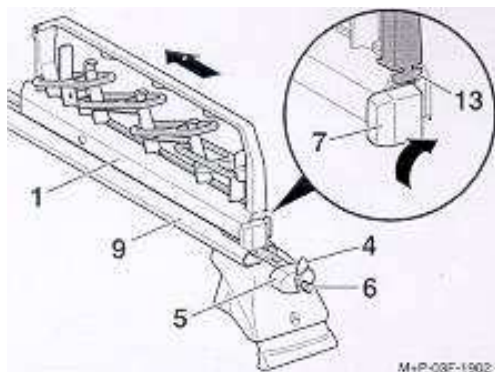

Sklopný modul (1) po montáži překontrolovat s ohledem na pevné dosednutí.

10. Sklopný modul (1) vyklopit nahoru a zasunout až po doraz ve směru šipky.
11. Přidržovací příložku (13) zavěsit a otočnou rukojeť (7) otočit o 90° ve směru otáčení hodinových ručiček. Tím se uzamkne sklopný modul (1).
12. Uzamykací rukojeť (5) nasunout do základního nosiče (9) a zamknout klíčem (6). Uzavírací víčko (4) uzavřít. Popsané pracovní postupy jsou stejné na ostatních modulech.

Ke sklopení držáku lyží dolů odemknout uzamykací rukojeť (5) a vytáhnout ji ze základního nosiče (9). Otočnou rukojeť (7) otočit o 90° proti směru hodinových ručiček. Sklopný modul (1) vytáhnout k vnější straně vozidla až po doraz a odklopit dolů.

Pozor!

Před začátkem jízdy bezpodmínečně zajistit:

- sklopný modul (1) musí být nasunut až po doraz a otočná rukojeť musí lícovat se sklopným modulem (1).
- Uzamykací rukojeť (5) musí být zasazena do základního nosiče (9) a musí být uzamčena.

Neuzamkne-li se sklopný modul, jak je popsáno, sklouzne v zatáčce do sklopené polohy a vyčnívá tak přes okraj vozidla. Tím může způsobit zranění, nebo věcnou škodu Vám, nebo ostatním účastníkům dopravy.

Výhradní dovozce:

DaimlerChrysler Automotive Bohemia s.r.o.

Daimlerova 2/2296

149 45 Praha 4 - Chodov