



Mercedes-Benz

Příslušenství

B6 6 84 8553

Základní nosič Alustyle

Návod k obsluze

V – třída s podélně integrovanými nosíky (zábradlím)

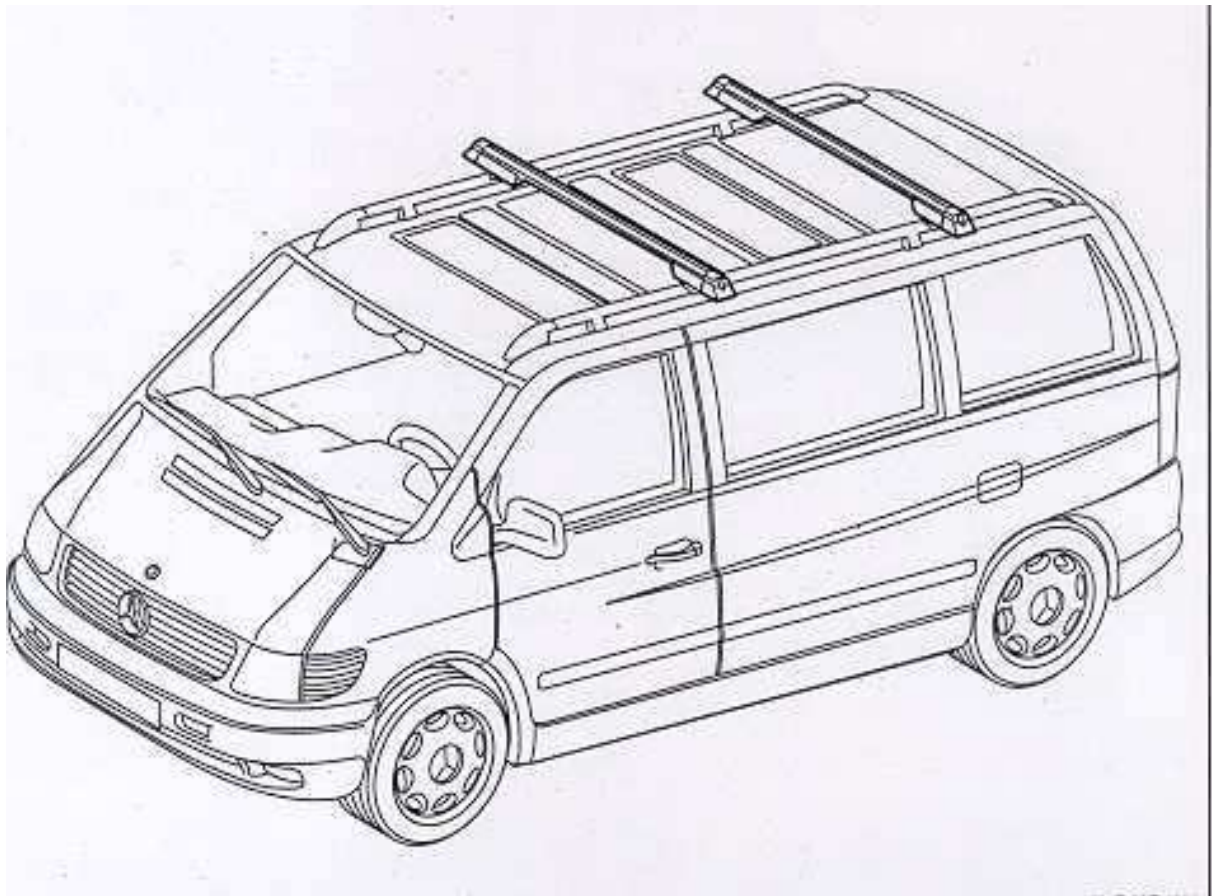

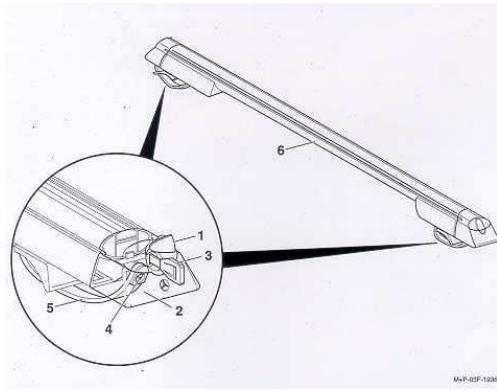

Jednotlivé díly

- (1) Krycí víčko
- (2) Držadlo zámku
- (3) Klíč
- (4) Upínací šroub
- (5) Upínací pás
- (6) Základní nosič

Technické údaje základního nosiče

Vlastní hmotnost: 3,3kg

Přípustné zatížení střechy: 100kg

Pokyny

Sportovní a zavazadlový kontejner B66848491 a B66848482 montovat je s adaptérem B66848322.

Držák jízdního kola B66848480 jen ve spojení se sadou adaptéru B66848321.

Držák závodního kola:

Nehodí-li se Váš držák závodního kola, který již máte k dispozici, na nosnou trubku, spojte se, prosíme, s nejbližším zástupcem Mercedes-Benz.

Číslo klíče je vyraženo na klíči. Pro event. Doobjednání zde, prosíme, zanešte číslo klíče.

.....

Pozor!

Je nutno se přesně řídit dle jednotlivých pracovních postupů návodu k montáži, všeobecných pokynů k použití a bezpečnostních pokynů. Nejsou-li základní nosiče správně namontovány, mohly by se spolu s přepravovanými předměty uvolnit z Vašeho vozidla Mercedes-Benz a tím způsobit závažné riziko zranění pro Vás a jiným osobám anebo také věcné škody na Vašem vozidle.

Nepoužívejte žádné příslušenství, které není schváleno firmou Mercedes-Benz pro používání v rámci tohoto programu pro přepravu zboží na střeše. Používání neschváleného příslušenství může způsobit vážné riziko zranění pro Vás nebo jiné osoby anebo také věcné škody na Vašem vozidle.

Dopravuje-li se na základních nosičích ložný materiál, musí se řidič Vašeho vozidla Mercedes-Benz upozornit na možnosti změny vlastností jízdy a chování Vašeho vozidla za jízdy. Příkladně může dodatečná hmotnost na střeše Vašeho vozidla Mercedes-Benz a z toho

vyplývající zvýšení těžiště zhoršit účinek brzd, chování vozidla v zatáčkách a schopnost zrychlení Vašeho vozidla.

**Jezděte při zamontovaných základních nosičích vždy se zvýšenou pozorností!
Maximální mez únosnosti základních nosičů je 96,7 kg.**

Vzniknou-li při montáži základních nosičů těžkosti, obraťte se na servis Mercedes-Benz.

Všeobecné pokyny k použití.

- Zámky pravidelně ošetřovat univerzálním sprayem ke zlepšení tření.
- Nezajíždět se zamontovanými základními nosiči do automyček.

Bezpečnostní pokyny

- Namontované základní nosiče je nutno před každou jízdou a také během delší cesty překontrolovat s ohledem na bezvadné a pevné usazení. V případě nutnosti dotáhnout šrouby vhodným náradím.
- Základní nosiče používat pouze jako podklad pro další nástavby.
- Pro montáž nástaveb (držáky lyží, držáky jízdních kol apod.) je nutno dbát na dané návody k montáži.
- Při používání nástaveb, které nejsou schváleny firmou Mercedes-Benz, zaniká záruka na výrobek.
- Zavazadla nesmějí podstatně vyčnívat na strany přes ložnou plochu. Náklad musí být stejnoměrně rozdělen a těžiště zatížení musí ležet co možná hluboko. Každé břemeno musí být upevněno upínacím pásem a zajištěno proti možnému sklouznutí.
- Dbejte na přípustné zatížení střechy, udané výrobcem vozidla (viz návod k obsluze vozidla).
- V důsledku zvýšené polohy těžiště vozidla a vyššího odporu čelní plochy se změní chování jízdy. Měl byste tomu přizpůsobit způsob jízdy.
- Dbát na změnu rozměrů vozidla.
- Z důvodů bezpečnosti a úspory pohonných hmot by se měly základní nosiče při nepoužívání z vozidla odmontovat.

Montáž

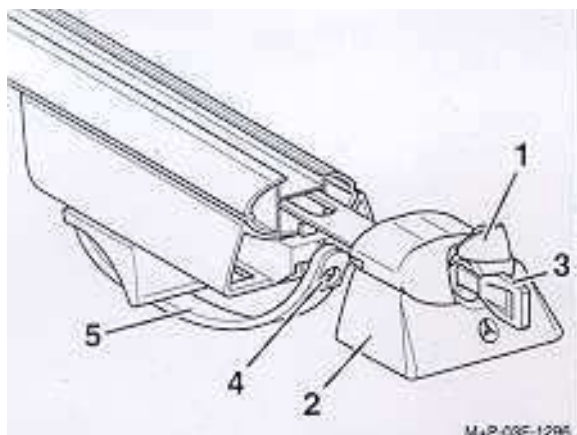

1. Otevřít krycí víčko (1). Klíčem (3) odemknout držadlo zámku (2) a vytáhnout ven. Uvolnit upínací šroub (4), vyvěsit upínací pás (5).

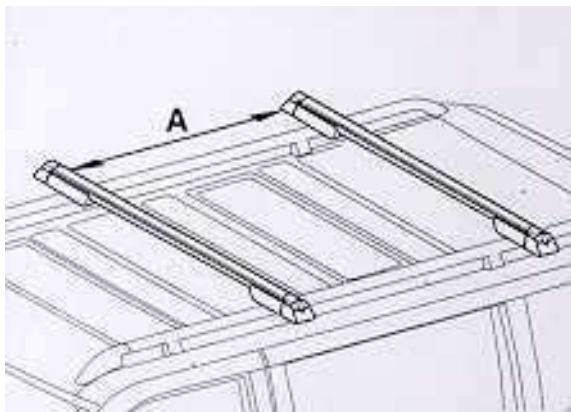

2. Oba základní nosiče nasadit na podélně integrované nosníky (zábradlí) a seřídit. Vzdálenost A obou základních nosičů má být cca 750 mm, popř. má být seřízena dle použitých střešních nástaveb. Dbát na to, aby při zamontovaných střešních nosičích byl zajištěn volný průchod základního nosiče při zvednuté poloze skleněné střechy.

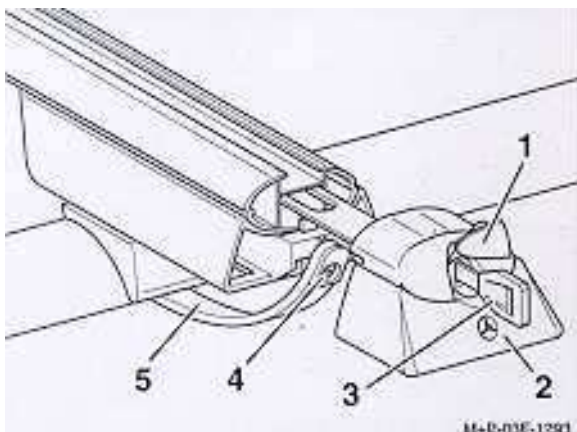

3. Zavěsit upínací pás (5). Utáhnout upínací šroub (4). Držadlo zámku (2) zamknout, klíč (3) vytáhnout. Zavřít krycí víčko (1).

Výhradní dovozce:
Mercedes-Benz Česká republika s.r.o.
 Daimlerova 2/2296
 149 45 Praha 4 - Chodov