



Mercedes-Benz

Příslušenství

B6 6 85 0255

Základní nosič Alustyle

Návod k obsluze



Platnost

Tento návod k montáži je platný pro C-třídu, limusina, W203

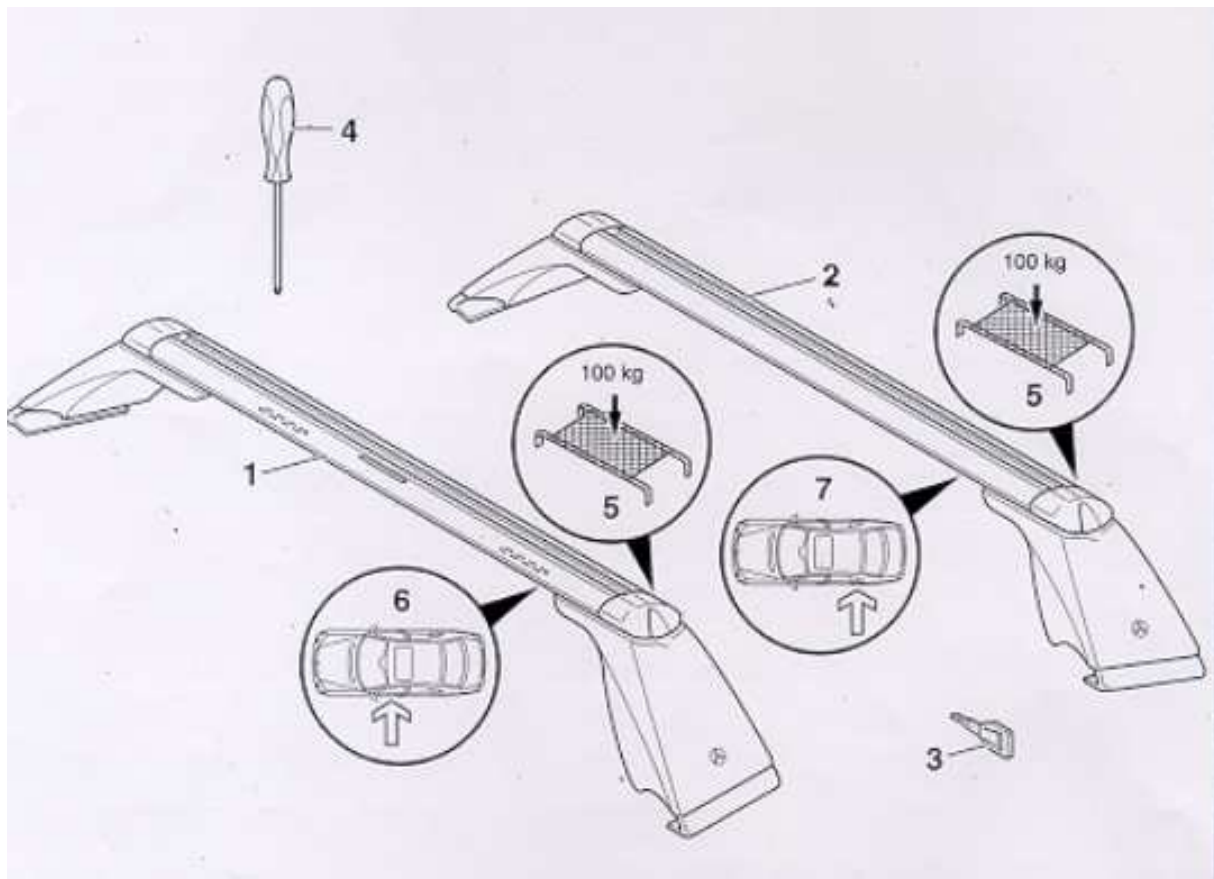

Jednotlivé díly

- (1) Základní nosič přední
- (2) Základní nosič zadní
- (3) Klíč (2 kusy)
- (4) Nářadí

Místa označení

- (5) Zatížení střechy
- (6) Montážní místo přední
- (7) Montážní místo zadní

Technické údaje

Přípustné zatížení střechy: 100,0 kg

Vlastní hmotnost systému základ. nosičů: 5,9 kg

Upozornění

Vzniknou-li při montáži systému základních nosičů těžkosti, obraťte se na servis Mercedes-Benz.

Sportovní a zavazadlové kontejnery B6 684 8491 a B6 684 8482 montovat pouze s adapterem B6 684 8322.

Držák jízdniho kola B6 684 8480 montovat pouze ve spojení s adapterem B6 684 8321.

Kdyby se Váš držák závodního kola, který již máte k dispozici, nehodil na nosnou trubku, spojte se, prosíme, s nejbližším obchodním zástupcem firmy Mercedes-Benz.

Číslo klíče je vyraženo na klíči. Pro event. doobjednání prosíme zde číslo klíče zaznamenat:

.....

Pozor!

Každý jednotlivý pracovní pochod návodu k montáži, všeobecné pokyny a bezpečnostní pokyny je nutno dodržovat. Není-li systém základních nosičů správně namontován, mohl by se spolu s dopravovanými předměty z Vašeho vozidla uvolnit a tím způsobit závažné riziko zranění pro Vás a jiné osoby a nebo i věcné škody také na Vašem vozidle. Nepoužívejte žádné příslušenství, které nebylo firmou Mercedes-Benz v rámci tohoto střešního programu schváleno pro používání. Používání neschváleného příslušenství může rovněž působit závažné riziko zranění pro Vás a jiné osoby a nebo i věcné škody také na Vašem vozidle.

Dopravuje-li se na systému základních nosičů ložný materiál, musí si řidič Vašeho vozidla upozornit na možné změny jízdnicích vlastností a chování jízdy vozidla. Příkladně může dodatečná hmotnost na střeše vozidla a z toho vyplývající zvýšení těžiště zhoršit účinek brzd, chování vozidla v zatáčkách a schopnost zrychlení vozidla.

Jeďte s namontovaným systémem základních nosičů vždy se zvýšenou pozorností.

Bezpečnostní pokyny

Maximální užitečné zatížení na systému základních nosičů je 94,1 kg. Dbejte na správné body uchycení systému základních nosičů. Namontovaný systém základních nosičů je nutno před každou jízdou a také během delší cesty překontrolovat s ohledem na bezvadné a pevné usazení. V případě nutnosti dotáhnout šrouby vhodným nářadím.

Při častém a dlouhotrvajícím používání systému základních nosičů se musejí také kontrolovat a event. dotáhnout šrouby k přestavění opěr, nejpozději však po 5000 km trvalého používání.

Používejte systém základních nosičů pouze jako podklad pro další nástavby.

Při montáži nástavbových nosičů (držák lyží, jízdnicích kol apod.) je nutno dbát na dané návody k montáži.

Při používání nástaveb, které nebyly firmou Mercedes-Benz schváleny, zaniká záruka na výrobek.

Zavazadla nesmějí podstatně vyčnívat na strany přes ložnou plochu. Náklad musí být stejnoměrně rozložen a těžiště zatížení musí být co možná hluboko. Každé břemeno musí být upevněno upínacím pásem a zajištěno proti možnému sklouznutí.

Dbejte na přípustné zatížení střechy, udané výrobcem vozidla (návod k obsluze vozidla).

Dbejte na změněné rozměry vozidla.

V důsledku zvýšené polohy těžiště vozidla a vyššího odporu čelní plochy se změní chování vozidla. Měli byste tomu přizpůsobit způsob jízdy.

Z důvodů bezpečnosti a úspory pohonných hmot by se měl systém základních nosičů při nepoužívání z vozidla odmontovat.

Nezajíždějte s namontovaným systémem základních nosičů do myčky aut.

Všeobecné pokyny k používání

Pravidelně ošetřuje zámky univerzálním sprayem ke zlepšení tření.

Montáž

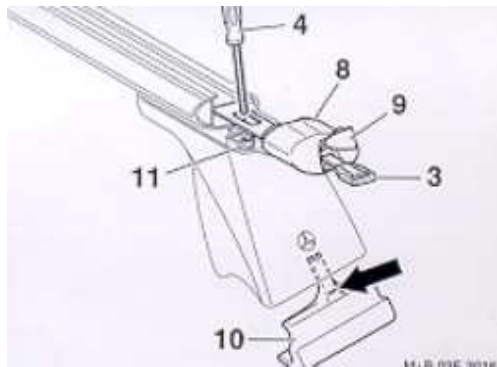

Pozor!

Jakmile se uvidí značení (šipka), neodšroubovávat dále šroub (11).

1. Otevřít krycí víčko zámku (9). Klíčem (3) odjistit závěr zámku (8) a vytáhnout. Nástrojem (4) odšroubovávat šrouby (11) vpravo a vlevo tak daleko, až se uvidí značení (šipka). Upínací patku (10) přitom táhnout dolů.



2. Všechny dveře vozidla zcela otevřít. Základní nosiče polohově správně nasadit v rozsahu mezi značením (šipky) na hranu střechy.

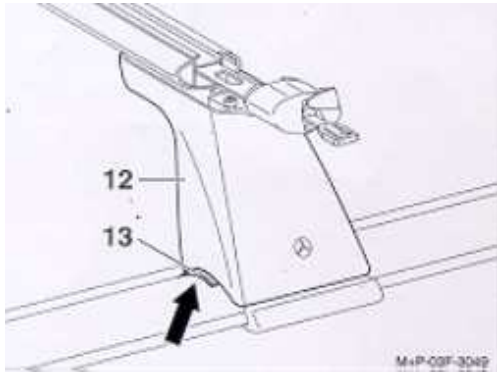

3. Základní nosiče vyrovnat tak, aby gumové příložky (13) opěr (12) dolehly na obrys hrany střechy.

4. Nářadím (4) vzájemně vlevo a vpravo přišroubovat šrouby (11), až upínací patky pevně sedí.
5. Závěr zámku (8) nasunout až na doraz k základnímu nosiči a zajistit klíčem (3). Uzavřít krycí víčko zámku (9). Klíč (3) připojit k sadě klíčů od vozidla. (viz obr. na straně 2 orig.návodů)

Upozornění!

Základní nosiče jsou z výroby korektně nastaveny. Kdyby vznikly kvůli tolerancím problémy při montáži, postupovat takto:

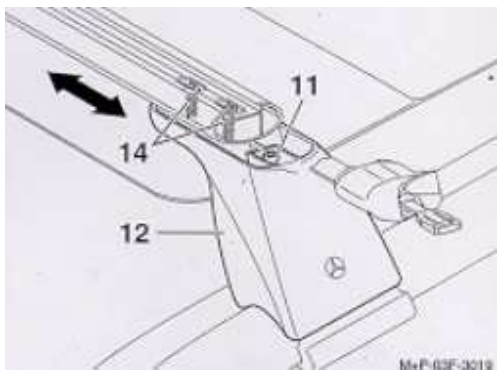

6. Šrouby (11) vlevo a vpravo uvolnit. Oba zapuštěné šrouby (14) o jednu otáčku vyšroubovat a opěru (12) při nadzvednutém základním nosiči posunout (šipka). Opěru (12) vyrovnat, jak je popsáno v bodě 3 a šrouby (14) utáhnout. Dále bod 4.

Výhradní dovozce:
 DaimlerChrysler Automotive Bohemia s.r.o.
 Daimlerova 2/2296
 149 45 Praha 4 - Chodov