



Technische Information **Der Tourismo**



Mercedes-Benz

Baumuster

TOURISMO (15 RHD, C.632.036)

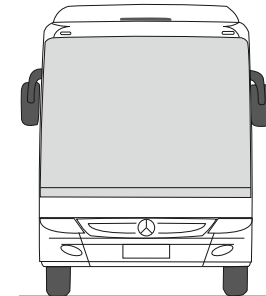
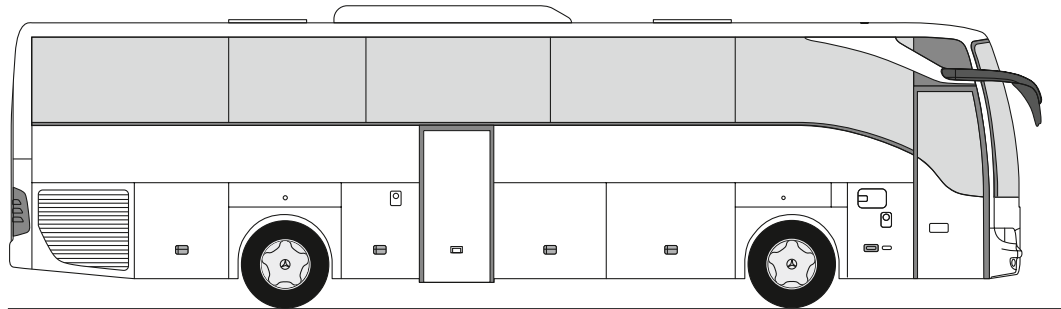

TOURISMO M/2 (16 RHD-2, C.632.038)

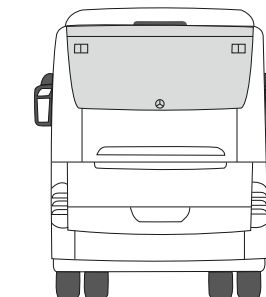
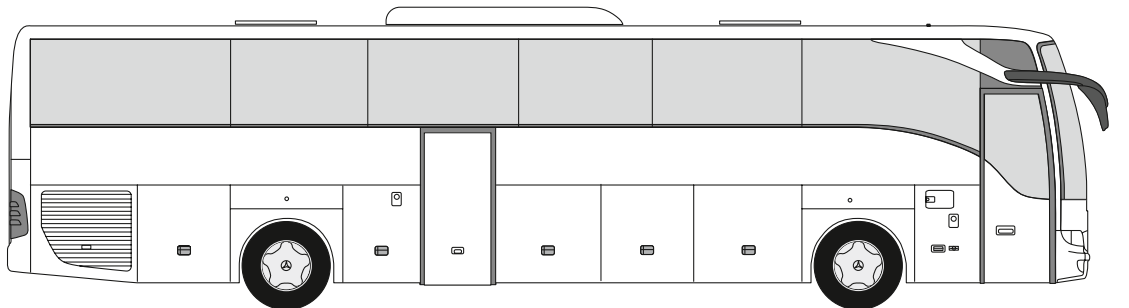

TOURISMO M (16 RHD, C.632.035)

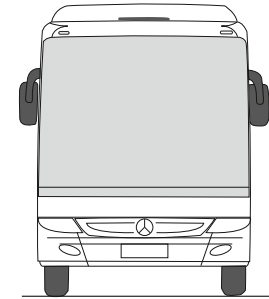
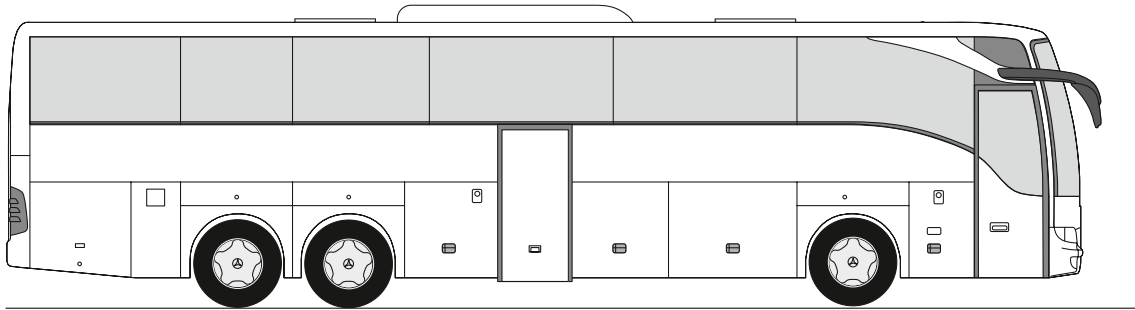

TOURISMO L (17 RHD, C.632.037)

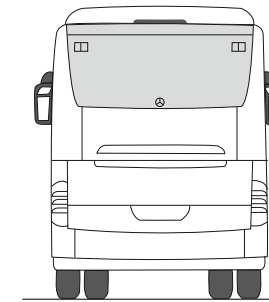
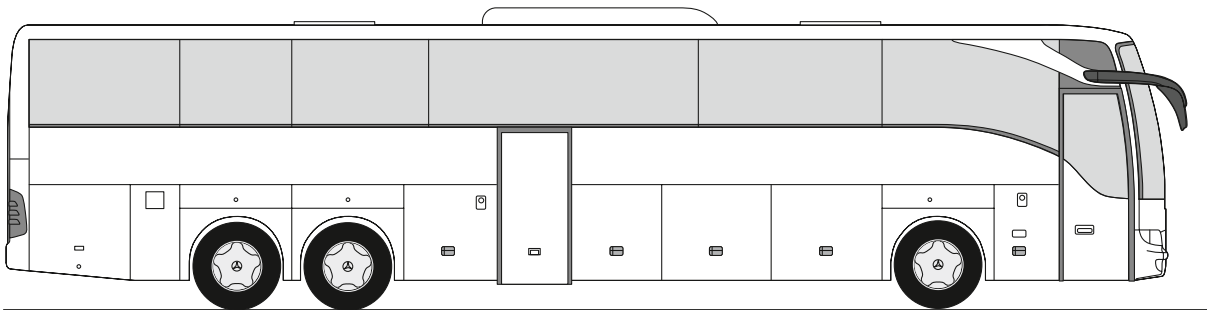

Maße/Gewichte

	TOURISMO	TOURISMO M/2	TOURISMO M	TOURISMO L
Fahrzeuglänge	12.140 mm	12.960 mm	12.960 mm	13.990 mm
Fahrzeugbreite	2.550 mm	2.550 mm	2.550 mm	2.550 mm
Fahrzeughöhe (inkl. Klimaanlage)	ca. 3.620 mm	ca. 3.620 mm	ca. 3.620 mm	ca. 3.620 mm
Radstand Vorderachse-Antriebsachse	6.080 mm	6.900 mm	6.080 mm	7.110 mm
Radstand Antriebsachse-Nachlaufachse	-	-	1.350 mm	1.350 mm
Überhang vorne/hinten	2.760 mm/3.300 mm	2.760 mm/3.300 mm	2.760 mm/2.770 mm	2.760 mm/2.770 mm
Böschungswinkel vorne/hinten (außen)	7,65 °/6,9 °	7,65 °/6,9 °	7,65 °/8,3 °	7,65 °/8,3 °
Reifengröße	295/80 R 22,5	295/80 R 22,5	295/80 R 22,5	295/80 R 22,5
Beförderungskapazität, Sitzplätze (Serie, ohne Sonderausstattung)	51	55	55	59
Einstiegshöhe vorne/Mitte	ca. 350 mm/325 mm	ca. 350 mm/325 mm	ca. 350 mm/325 mm	ca. 350 mm/325 mm
Lichte Türbreite vorne/Mitte	770 mm/590-650 mm**	770 mm/590-650 mm**	770 mm/590-650 mm**	770 mm/590-650 mm**
Stehhöhe Mittelgang	2.010 mm	2.010 mm	2.010 mm	2.010 mm
Fußbodenhöhe Fahrerplatz (über Fahrbahn)	860 mm	860 mm	860 mm	860 mm
Fußbodenhöhe Mittelgang (über Fahrbahn)	ca. 1.330 mm	ca. 1.330 mm	ca. 1.330 mm	ca. 1.330 mm
Podesthöhe (über Fußboden Mittelgang)	150 mm	150 mm	150 mm	150 mm
Brüstungshöhe (über Podesten)	750 mm	750 mm	750 mm	750 mm
Kofferraum/Fassungsvermögen	ca. 9,6 m ³	ca. 11,8 m ³	ca. 9,6 m ³	ca. 12,2 m ³
- mit Toilette	ca. -1,2 m ³	ca. -1,2 m ³	ca. -1,2 m ³	ca. -1,2 m ³
- mit Fahrerschlafkabine	ca. -1,4 m ³	ca. -1,4 m ³	ca. -1,4 m ³	ca. -1,4 m ³
Fassungsvolumen Kraftstoffbehälter	ca. 490 l	ca. 370 l	ca. 461 l	ca. 461 l
Fassungsvolumen Additivbehälter AdBlue	ca. 56 l	ca. 56 l	ca. 56 l	ca. 56 l
Gesamtgewicht, zulässig*	18.000 kg	18.000 kg	24.000 kg	24.000 kg
Achslasten, zulässig*				
- Vorderachse	7.100 kg	7.100 kg	7.100 kg	7.100 kg
- Antriebsachse	11.500 kg	11.500 kg	11.500 kg	11.500 kg
- Nachlaufachse	-	-	5.750 kg	5.750 kg

* abhängig vom Zulassungsland, Beispiel Deutschland

** je nach Sitzeinteilung

Wendekreis

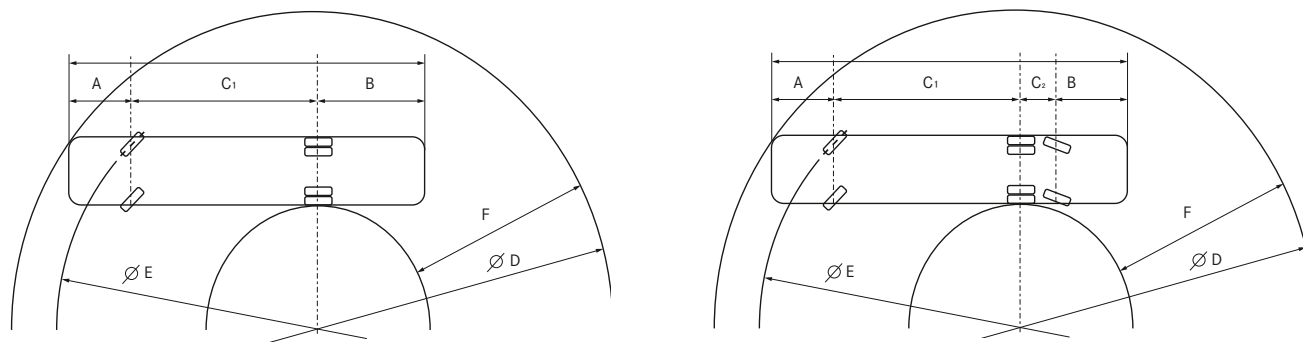

	TOURISMO	TOURISMO M/2	TOURISMO M	TOURISMO L
A: Überhang vorne	2.760 mm	2.760 mm	2.760 mm	2.760 mm
B: Überhang hinten	3.300 mm	3.300 mm	2.770 mm	2.770 mm
C ₁ : Radstand	6.080 mm	6.900 mm	6.080 mm	7.110 mm
C ₂ : Radstand hinten	-	-	1.350 mm	1.350 mm
D: Wendekreis minimal	ca. 20.980 mm	ca. 23.070 mm	ca. 21.190 mm	ca. 23.670 mm
E: Spurkreis minimal	ca. 16.950 mm	ca. 19.030 mm	ca. 17.160 mm	ca. 19.630 mm
F: Ringbreite Wendekreis minimal	ca. 6.930 mm	ca. 7.320 mm	ca. 6.970 mm	ca. 7.440 mm
D: Wendekreis BOKraft	25.000 mm	25.000 mm	25.000 mm	25.000 mm
F: Ringbreite BOKraft	ca. 5.870 mm	ca. 6.720 mm	ca. 5.880 mm	ca. 6.930 mm
F: Ringbreite maximal zulässig nach BOKraft	7.200 mm	7.200 mm	7.200 mm	7.200 mm
Radeinschlag Vorderachse maximal, kurveninnen/-außen	58°/46°	58°/46°	58°/46°	58°/46°

Antriebsstrang/Technik

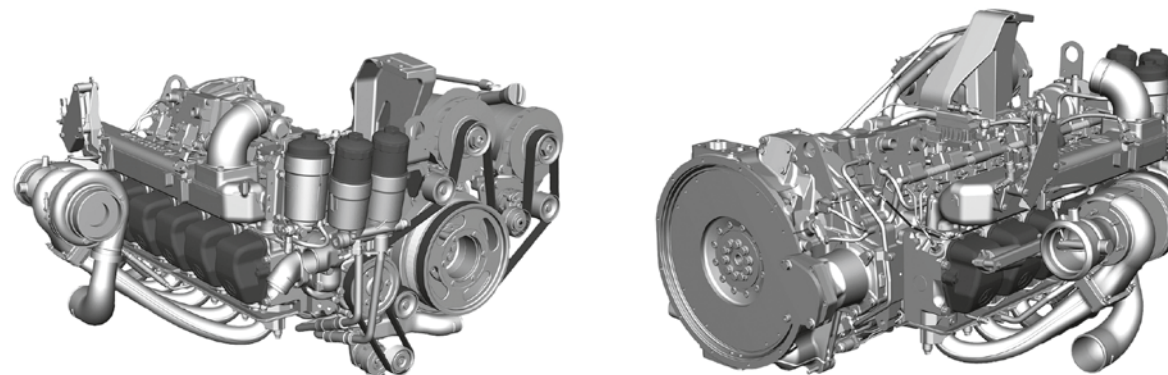

Motor (Euro V)

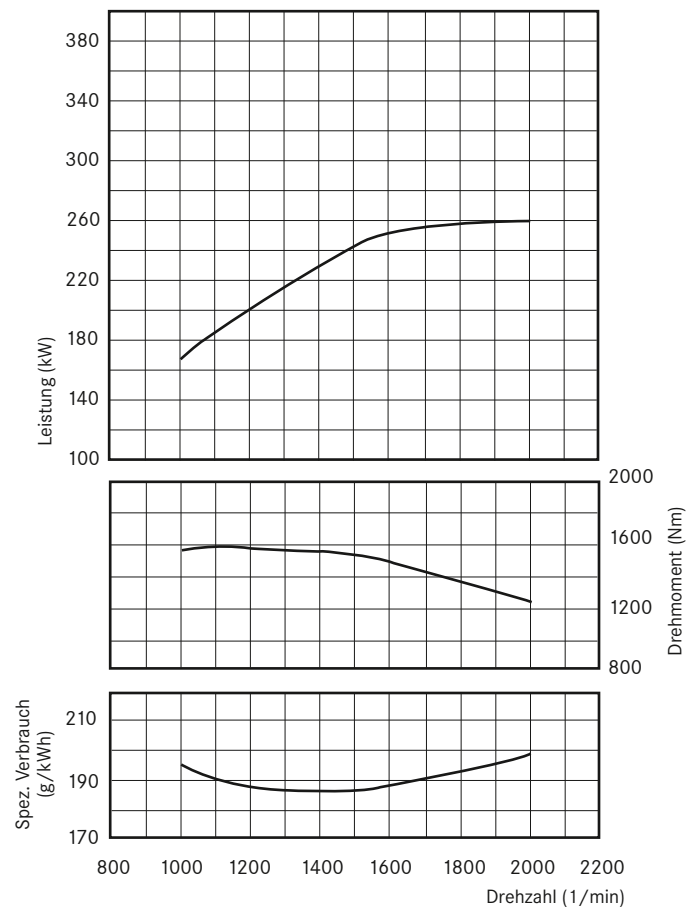

P_{max} 260 kW bei 2000/min (80/1269/EWG)

Md_{max} 1600 Nm bei 1100/min, $Md_u = 29\%$

Stationäre Vollastkurven

	TOURISMO	TOURISMO M/2
Motor (Euro V/EEV*)	OM 457 hLA	OM 457 hLA
Hubraum	11.967 cm ³	11.967 cm ³
Leistung (Serie)	260 kW	260 kW
Zylinder/-anordnung	6/Reihe	6/Reihe
Max. Drehmoment	1.600 Nm bei 1.100 min ⁻¹	1.600 Nm bei 1.100 min ⁻¹
Getriebe	Mercedes-Benz GO 190	Mercedes-Benz GO 190
Achsen		
Vorderachse	ZF, Einzelradaufhängung	ZF, Einzelradaufhängung
Antriebsachse	Mercedes-Benz H06	Mercedes-Benz H06
Nachlaufachse	-	-
Lenkung	ZF 8098 Servocom	ZF 8098 Servocom
Bremsen	Elektronisches Bremssystem (EBS) mit Scheibenbremsen Hydrodynamischer Retarder (Voith R115E) Antiblockiersystem (ABS) Antriebsschlupfregelung (ASR) Bremsassistent (BA) Elektronisches Stabilitätsprogramm (ESP®) Dauer-Brems-Limiter (DBL)	

* Unsere Omnibusse erreichen die EEV-Abgasnorm (optional), abhängig von Baumuster und Motorisierung, mit oder ohne Dieselpartikelfilter.

Antriebsstrang/Technik

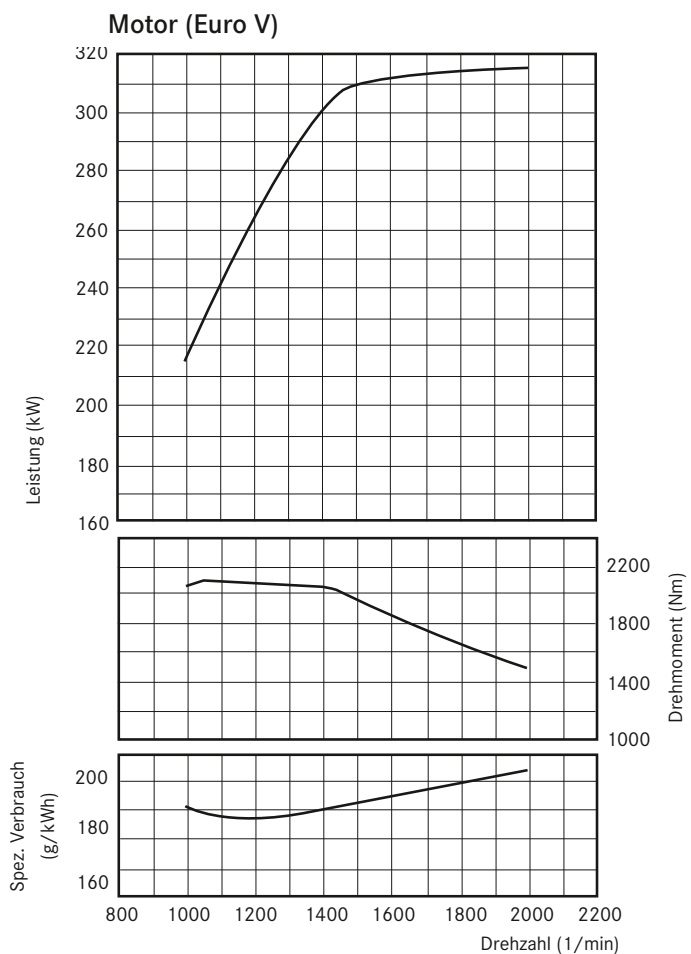
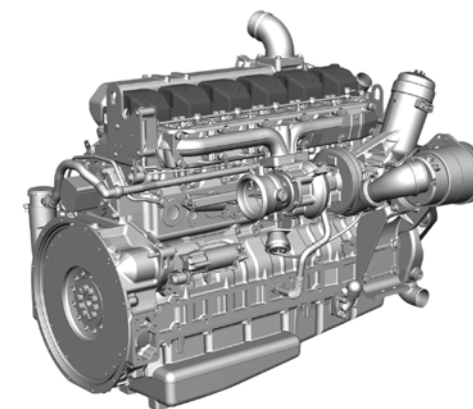
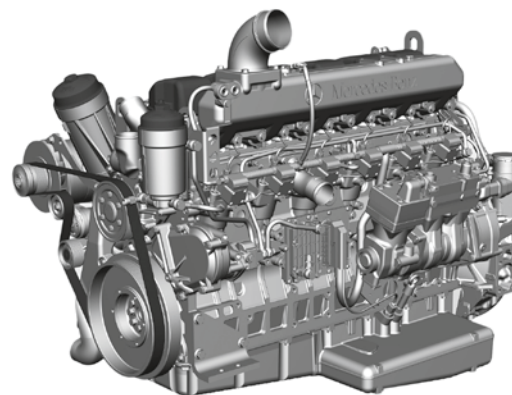

P_{max} 315 kW bei 2000/min (80/1269/EWG)

Md_{max} 2100 Nm bei 1100/min, Md_{90} = 40%

Stationäre Volllastkurven

	TOURISMO M	TOURISMO L
Motor (Euro V/EEV)	OM 457 LA	OM 457 LA
Hubraum	11.967 cm ³	11.967 cm ³
Leistung (Serie)	315 kW	315 kW
Zylinder/-anordnung	6/Reihe	6/Reihe
Max. Drehmoment	2.100 Nm bei 1.100 min ⁻¹	2.100 Nm bei 1.100 min ⁻¹
Getriebe	Mercedes-Benz GO 210	Mercedes-Benz GO 210
Achsen		
Vorderachse	ZF, Einzelradaufhängung	ZF, Einzelradaufhängung
Antriebsachse	Mercedes-Benz H06	Mercedes-Benz H06
Nachlaufachse	ZF, Einzelradaufhängung, aktiv gelenkte Nachlaufachse (RAS)	ZF, Einzelradaufhängung, aktiv gelenkte Nachlaufachse (RAS)
Lenkung	ZF 8098 Servocom	ZF 8098 Servocom
Bremsen	Elektronisches Bremssystem (EBS) mit Scheibenbremsen Hydrodynamischer Retarder (Voith VR 115 E)	
	Antiblockiersystem (ABS)	
	Antriebsschlupfregelung (ASR)	
	Bremsassistent (BA)	
	Elektronisches Stabilitätsprogramm (ESP®)	
	Dauer-Brems-Limiter (DBL)	

Bestuhlungsvarianten Turismo

Serie

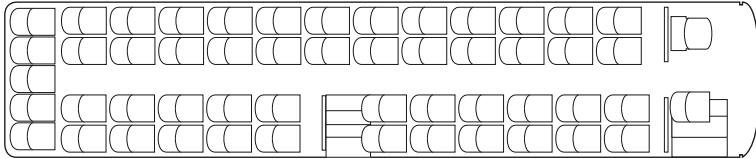

Anzahl der Sitzplätze	51
Sitzabstand	3-Sterne
Küche	nein
Toilette	nein

Sonderausstattung (Beispiel)

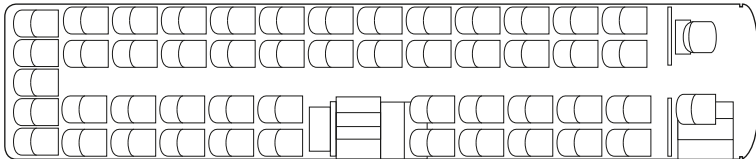

Anzahl der Sitzplätze	49
Sitzabstand	3-Sterne
Küche	ja
Toilette	ja

Sonderausstattung (Beispiel)

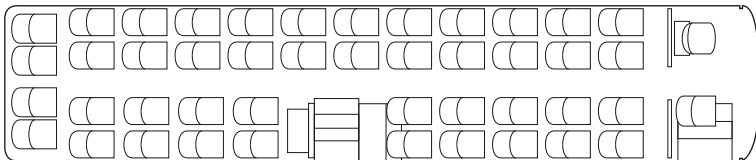

Anzahl der Sitzplätze	44
Sitzabstand	4-Sterne
Küche	ja
Toilette	ja

Bestuhlungsvarianten Turismo M/2

Serie

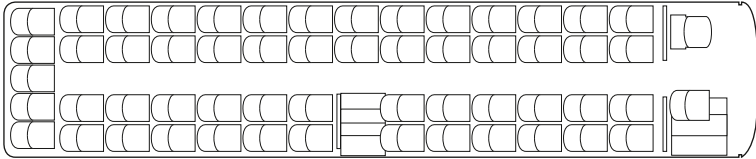

Anzahl der Sitzplätze 55

Sitzabstand 3-Sterne

Küche nein

Toilette nein

Sonderausstattung (Beispiel)

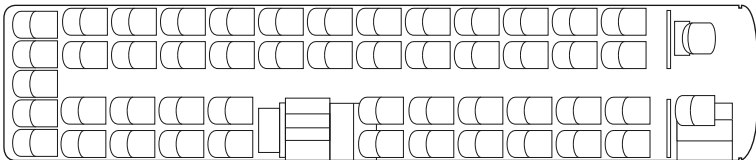

Anzahl der Sitzplätze 49

Sitzabstand 4-Sterne

Küche ja

Toilette ja

Sonderausstattung (Beispiel)

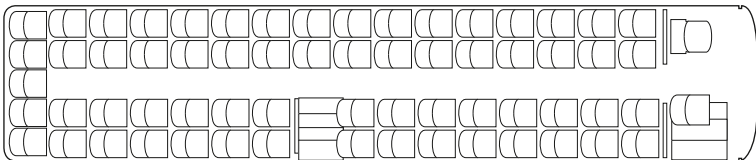

Anzahl der Sitzplätze 63

Sitzabstand -

Küche nein

Toilette nein

Bestuhlungsvarianten Turismo M

Serie

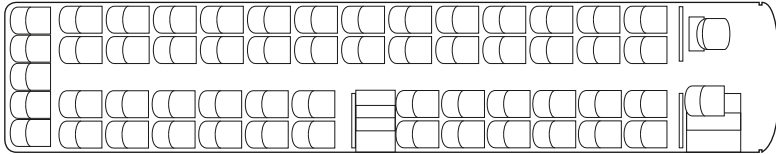

Anzahl der Sitzplätze	55
Sitzabstand	3-Sterne
Küche	nein
Toilette	nein

Sonderausstattung (Beispiel)

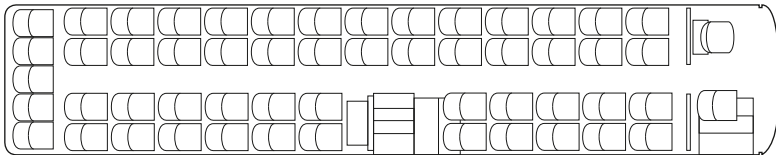

Anzahl der Sitzplätze	53
Sitzabstand	3-Sterne
Küche	ja
Toilette	ja

Sonderausstattung (Beispiel)

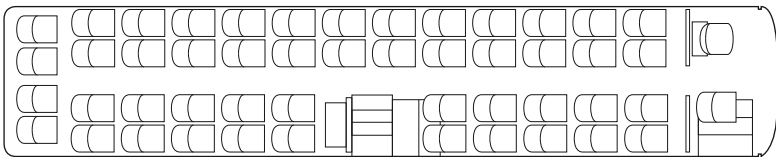

Anzahl der Sitzplätze	48
Sitzabstand	4-Sterne
Küche	ja
Toilette	ja

Bestuhlungsvarianten Turismo L

Serie

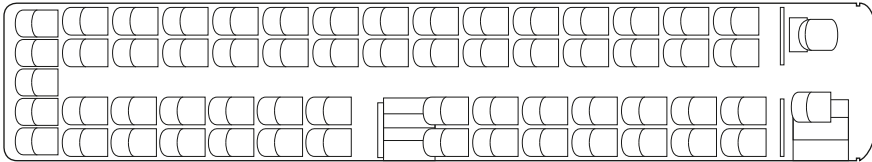

Anzahl der Sitzplätze	59
Sitzabstand	3-Sterne
Küche	nein
Toilette	nein

Sonderausstattung (Beispiel)

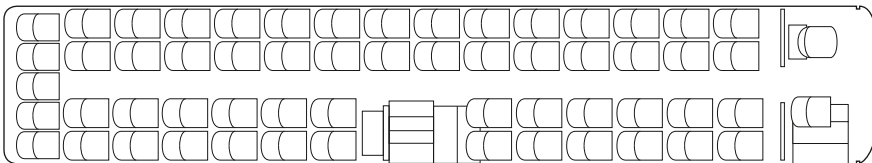

Anzahl der Sitzplätze	57
Sitzabstand	3-Sterne
Küche	ja
Toilette	ja

Sonderausstattung (Beispiel)

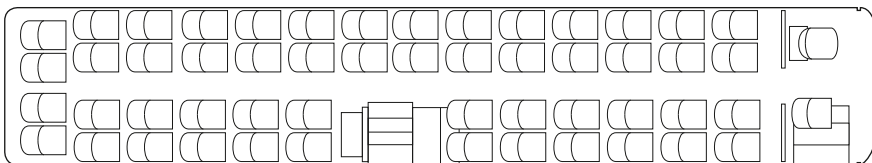

Anzahl der Sitzplätze	52
Sitzabstand	4-Sterne
Küche	ja
Toilette	ja

Serien-/Sonderausstattungen (Auswahl)

Motor und Fahrwerk	TOURISMO	TOURISMO M/2	TOURISMO M	TOURISMO L
Motor Mercedes-Benz OM 457 hLA 260 kW (Euro V)	●	●	-	-
Motor Mercedes-Benz OM 457 hLA 300 kW (Euro V)	○	○	-	-
Motor Mercedes-Benz OM 457 LA 315 kW (Euro V)	-	-	●	●
Getriebe Mercedes-Benz GO 190, 6-Gang, servounterstützt	●	●	-	-
Getriebe Mercedes-Benz GO 210, 6-Gang, servounterstützt	-	-	●	●
Getriebe Mercedes-Benz GO 240-8, 8-Gang, PowerShift (MPS)	○	○	○	○
Getriebe ZF AS Tronic, 12-Gang, automatisiertes Schaltgetriebe inkl. Haltestellenbremse	○	○	○	○
Getriebe ZF Ecolife, 6-Gang	○	○	-	-
Retarder hydrodynamisch Typ VOITH VR 115 E	●	●	●	●
Elektronisches Bremssystem (EBS)	●	●	●	●
Elektronisches Stabilitätsprogramm (ESP®)	●	●	●	●
Bremsassistent (BA)	●	●	●	●
Dauer-Brems-Limiter (DBL)	●	●	●	●
Antiblockiersystem (ABS)	●	●	●	●
Antriebsschlupfregelung (ASR)	●	●	●	●
Haltestellenbremse ohne/mit Anfahrsperr	○	○	○	○
Karosserie-Absenk- und Hebevorrichtung, kombiniert	○	○	○	○
Radzierblenden aus Edelstahl	○	-	○	○
Leichtmetallfelgen mit Mittenzentrierung	○	●	○	○
Klimatisierung				
Aufdach-Klimaanlage, Kälteleistung 32 kW, Klimaautomatik, separate Fahrerplatzklimatisierung	●	●	●	-
Aufdach-Klimaanlage, Kälteleistung 35 kW, Klimaautomatik, separate Fahrerplatzklimatisierung	○	○	○	●
Aufdach-Klimaanlage, Kälteleistung 39 kW, Klimaautomatik, separate Fahrerplatzklimatisierung	○	○	○	○
Konvektorenheizung an den Seitenwänden	●	●	●	●
Dachluken mit Sicherheitsglas	●	●	●	●
Dachluken 2-seitig elektrisch aufstellbar	○	○	○	○

● Serienausstattung/Ausstattung ohne Mehrpreis ○ Sonderausstattung

	TOURISMO	TOURISMO M/2	TOURISMO M	TOURISMO L
Fahrerplatz				
Fahrersitz GRAMMER Tourea MSG 90.6 PG	●	●	●	●
Fahrersitz ISRI 6860/875	○	○	○	○
Sitzeheizung für Fahrersitz	○	○	○	○
Lenksäule mit Höhen- und Neigungsverstellung, Lenkradschloss	●	●	●	●
Tempomat	●	●	●	●
Außenspiegel heizbar, Hauptspiegel elektrisch verstellbar, manuell klappbar	○	○	○	○
Kraftstoffverbrauchsanzeige	○	○	○	○
Mikrofon in Rückenlehne Fahrersitz integriert	●	●	●	●
Zentralverriegelung für Kofferraumklappen, Türen und Tankklappen über Funkfernbedienung	○	○	○	○
Satelliten-Navigationsanlage BOSCH	○	○	○	○
Navigationsanzeige über Video-Monitore im Fahrgastraum schaltbar	○	○	○	○
Windschutzscheibe heizbar	○	○	○	○
Sonnenschutzrollo an Fahrerfenster/Sonnenschutzrollo an Windschutzscheibe links und rechts, elektrisch betätigt	○	○	○	○
Brandmeldeanlage mit Detektionsleitung für Motorraumüberwachung	●	●	●	●
Brandmeldeanlage für Kofferraumüberwachung	○	○	○	○
Reisebegleiterplatz				
Reisebegleitersitz 1-sitzig (gangseitig) mit Armlehne, 3-Punkt-Sicherheitsgurt, Sitzkissen klappbar	●	●	●	●
Reisebegleitersitz 1-sitzig (mittig) mit Armlehne, 3-Punkt-Sicherheitsgurt, Sitzkissen klappbar	●	●	●	●
Reisebegleitersitz 2-sitzig mit Armlehnen, 3-Punkt-Sicherheitsgurt, Sitzkissen klappbar	○	-	○	○
Leseleuchte für Reisebegleiter an A-Säule	○	○	○	○
Mikrofon für Reisebegleiter mit Spiralkabel	○	○	○	○
Reisebegleiterschrank hinter Einstieg vorne, wandseitig	○	○	○	○
Innenraum				
Bestuhlung Fahrgastsitze Travel Star Xtra, integrierte Haltegriffe, Rückenlehne verstellbar, seitliche Verstellung, Gepäcknetz, gangseitige Klapparmlehne, Taschenhaken, Sitzplatznummerierung	●	●	●	●
Luxline-Polsterung für Fahrgastsitze in Dralon-Velours oder Leder	○	○	○	○

● Serienausstattung/Ausstattung ohne Mehrpreis ○ Sonderausstattung

Innenraum	TOURISMO	TOURISMO M/2	TOURISMO M	TOURISMO L
Softline-Polsterung für Fahrgastsitze in Dralon-Velours	<input type="radio"/>	<input type="radio"/>	<input type="radio"/>	<input type="radio"/>
Armlehnen wandseitig	<input type="radio"/>	<input type="radio"/>	<input type="radio"/>	<input type="radio"/>
Mittelarmlehnen (Klapparmlehne) zwischen Sitzen	<input type="radio"/>	<input type="radio"/>	<input type="radio"/>	<input type="radio"/>
Klapptische an Rückenlehne, angeschraubt	<input type="radio"/>	<input type="radio"/>	<input type="radio"/>	<input type="radio"/>
2-Punkt-Sicherheitsgurt an allen Fahrgastsitzen	<input checked="" type="radio"/>	<input checked="" type="radio"/>	<input checked="" type="radio"/>	<input checked="" type="radio"/>
Fußstützen an Sitzstellen	<input type="radio"/>	<input type="radio"/>	<input type="radio"/>	<input type="radio"/>
Toilette WC/CC vor Einstieg Mitte	<input type="radio"/>	<input type="radio"/>	<input type="radio"/>	<input type="radio"/>
Bordküche hinter Einstieg Mitte	<input type="radio"/>	<input type="radio"/>	<input type="radio"/>	<input type="radio"/>
Kühlschrank in Instrumententafel vorne rechts	<input checked="" type="radio"/>	<input checked="" type="radio"/>	<input checked="" type="radio"/>	<input checked="" type="radio"/>
Bodenmatten im Fahrgastraum und den Einstiegen	<input type="radio"/>	<input type="radio"/>	<input type="radio"/>	<input type="radio"/>
Sonstiges				
Kofferraumklappen mit Hubkinematik	<input type="radio"/>	<input type="radio"/>	<input type="radio"/>	<input type="radio"/>
Kofferraumklappen mit Schwenkinematik	<input checked="" type="radio"/>	<input checked="" type="radio"/>	<input checked="" type="radio"/>	<input checked="" type="radio"/>
Mehrzweckraum mit Rollläden hinter Einstieg Mitte und Trennwand	<input type="radio"/>	<input type="radio"/>	<input type="radio"/>	<input type="radio"/>
Fahrer ruheraum nach Einstieg Mitte, Wechselsprechanlage, Heizung, Lüftung	<input type="radio"/>	<input type="radio"/>	<input type="radio"/>	<input type="radio"/>
Anhängerkupplung (verschiedene Ausführungen)	<input type="radio"/>	<input type="radio"/>	<input type="radio"/>	<input type="radio"/>
Skibox Typ G/I, Halterungen am Heck mit Steckdose	<input type="radio"/>	-	<input type="radio"/>	<input type="radio"/>
Informationseinrichtungen				
Audio- und Videoanlage Classic Line inkl. CD-Abspielgerät	<input checked="" type="radio"/>	<input checked="" type="radio"/>	<input checked="" type="radio"/>	<input checked="" type="radio"/>
Audio- und Videoanlage Professional Line 3 inkl. DVD- und CD-Abspielgerät	<input type="radio"/>	<input type="radio"/>	<input type="radio"/>	<input type="radio"/>
Multifunktionsantenne für Radio, Navigation und Mobiltelefon	<input type="radio"/>	<input type="radio"/>	<input type="radio"/>	<input type="radio"/>
Freisprecheinrichtung und Vorbereitung Halterung für Mobiltelefon	<input type="radio"/>	<input type="radio"/>	<input type="radio"/>	<input type="radio"/>
Lautsprecher im Fahrgastraum	<input checked="" type="radio"/>	<input checked="" type="radio"/>	<input checked="" type="radio"/>	<input checked="" type="radio"/>
CD-Wechsler/DVD-Wechsler	<input type="radio"/>	<input type="radio"/>	<input type="radio"/>	<input type="radio"/>
TV-Tuner/DVB-T-Tuner	<input type="radio"/>	<input type="radio"/>	<input type="radio"/>	<input type="radio"/>
Video-Monitor LCD 15 Zoll vorn, Festeinbau	<input type="radio"/>	<input type="radio"/>	<input type="radio"/>	<input type="radio"/>
Video-Monitor LCD 15 Zoll Mitte, Festeinbau	<input type="radio"/>	<input type="radio"/>	<input type="radio"/>	<input type="radio"/>

● Serienausstattung/Ausstattung ohne Mehrpreis ○ Sonderausstattung

Nach Redaktionsschluss dieser Daten können sich technische Änderungen ergeben haben. Dieses Datenblatt stellt nur einen Auszug der möglichen Ausstattungen dar. Diese Ausstattungen sind teilweise länderabhängig. Technische Änderungen vorbehalten. Fragen Sie daher zum letzten verbindlichen Stand bitte Ihren Mercedes-Benz Omnibus Verkaufsberater.

Glossar

Antiblockiersystem (ABS)

Die auf die einzelnen Räder wirkenden Bremskräfte werden vom ABS so verteilt, dass auch bei einer Vollbremsung kein Rad längere Zeit blockiert und die Lenkbarkeit des Busses weitgehend erhalten bleibt.

Antriebsschlupfregelung (ASR)

Die ASR verhindert, dass die Räder beim Anfahren auf rutschigem Untergrund durchdrehen. Sie stellt immer nur so viel Leistung zur Verfügung, wie die Antriebsräder auf die Fahrbahn übertragen können. Das Durchdrehen eines Rades, z. B. bei vereistem Fahrbahnrand, wird durch dosierte Brems Eingriffe verhindert.

Bremsassistent (BA)

Die Elektronik des BA erkennt Notbrems-Situationen und baut in solchen Situationen binnen Sekundenbruchteilen automatisch die maximale Bremskraftverstärkung auf. Dadurch wird der Anhalteweg des Busses messbar verkürzt.

Dauerbrems-Limiter (DBL)

Der DBL gewährleistet eine gleich bleibende Geschwindigkeit des Fahrzeuges. Für Busse ist eine Höchstgeschwindigkeit von 100 km/h gesetzlich vorgeschrieben. Bei längeren Bergabfahrten kann es zu ungewollten Überschreitungen dieser gesetzlich vorgeschriebenen Höchstgeschwindigkeit kommen, falls der Fahrer nicht bremsend eingreift. In diesen Fällen stabilisiert der DBL die Geschwindigkeit durch den Einsatz des Retarders und trägt dazu bei, Geschwindigkeitsüberschreitungen zu vermeiden.

Elektronisches Stabilitätsprogramm (ESP®)

In fahrdynamisch kritischen Situationen regelt das Elektronische Stabilitätsprogramm gezielt die Bremskräfte an jedem einzelnen Rad. Gleichzeitig wird die Motorleistung zurückgenommen. Das mögliche „Ausbrechen“ des Busses wird so durch das fein dosierte Abbremsen des Fahrzeugs im Rahmen der physikalischen Möglichkeiten verhindert. So trägt ESP® spürbar zur Reduzierung der Schleudergefahr bei Kurvenfahrten oder Ausweichmanövern bei. Sollte der Bus in lang gezogenen Kurven oder bei schnellen Spurwechseln einen kritischen Fahrzustand erreichen, wird die Geschwindigkeit des Fahrzeugs automatisch so weit und so lange verringert, bis die Fahrstabilität wieder erreicht ist.

Kathodische Tauchlackierung (KTL)

Die Kathodische Tauchlackierung (KTL) ist ein elektrochemisches Verfahren, bei dem die Rohkarosserie in einem Tauchbad beschichtet wird. Es ist gut für das Lackieren komplizierter Strukturen und großer Stückzahlen geeignet. Auf Wasserlack-Basis wird der Bus so perfekt gegen Korrosion geschützt, weil die Lackschicht an jeder Stelle der Karosserie gleich stark aufgetragen wird und alle Stellen erreicht. Die Kathodische Tauchlackierung ist nachweislich der derzeit beste Korrosionsschutz im Fahrzeugbau.

Weitere Informationen erhalten Sie bei Ihrem Mercedes-Benz Omnibusbeauftragten.
Oder besuchen Sie uns im Internet unter: www.mercedes-benz.de/omnibus

Die Abbildungen enthalten auch Sonderausstattungen und Zubehörteile, die nicht zum serienmäßigen Lieferumfang gehören.
Die in dieser Technischen Information enthaltenen Angaben beziehen sich auf Deutschland. (Stand: Juli 2010). Produktionsänderungen bleiben vorbehalten.