

Selten konnten Sie mit Ihrem rechten Fuß mehr bewegen.

Auch bei der Frage nach der passenden Motorisierung bleibt sich der Viano treu: Er richtet sich ganz nach Ihren Bedürfnissen und Vorlieben. Zur Auswahl stehen drei moderne CDI-Dieselmotoren und ein V6-Benzinmotor, die nur an einem nicht sparen: am Fahrspaß.



**Die CDI-Motoren: stark und kraftvoll.**

Für Ihren Viano können Sie unter drei CDI-Dieselmotoren wählen, die hinsichtlich Leistung und Leistungsentfaltung in neue Dimensionen vorstoßen. Die Topmotorisierung stellt ein V6-CDI-Motor dar, der mit 150 kW (204 PS) und einem maximalen Drehmoment von 440 Nm auch schwere Aufgaben zuverlässig meistert. Alle drei CDI-Motoren erfüllen die Abgasnorm EU4/III und besitzen moderne Piezo-Injektoren<sup>1)</sup>, die den Dieseldieselfkraftstoff mit höchster Präzision in den Zylinderraum einspritzen. Verglichen mit herkömmlichen Magnetventilen sorgt diese Technologie für einen geringeren Verbrauch, weniger Emissionen und ein leiseres Motorlaufgeräusch. Der V6-CDI-Motor ist ebenso wie der V6-Benzinmotor ausschließlich mit der bewährten 5-Gang-Automatik erhältlich. In Verbindung mit den 85 kW (116 PS) und 110 kW (150 PS) Dieselaggregaten kommt serienmäßig ein 6-Gang-Schaltgetriebe zum Einsatz, optional steht auch hier das Automatikgetriebe zur Verfügung. Ein wartungsfreier Dieselpartikelfilter ist für alle CDI-Motoren serienmäßig.

**Der Benzinmotor: viel Fahrspaß und enorme Laufkultur.**

Ein moderner V6-Benzinmotor ist die temperamentvolle Alternative, falls Sie neben viel Dynamik auch ein Höchstmaß an Laufruhe suchen. Der neue 3,5-Liter-Motor mit 190 kW (258 PS) überzeugt durch seine Laufruhe und begeisterte Leistungsentfaltung. Der Motor verfügt über ein elektronisches Motormanagement und bereitet im Alltagseinsatz viel Freude.

**Auch bei den Unterhaltskosten haben wir den Verbrauch gesenkt.**

Durch den serienmäßigen Einsatz des Wartungsrechners ASSYST und eine Reduzierung der Wartungsumfänge konnten die Kosten für die Wartung bei den CDI-Motoren deutlich gesenkt werden – unter anderem durch flexible Ölwechselintervalle. Im Schnitt müssen Sie mit Ihrem Viano nur alle 30 000 km<sup>2)</sup> in die Werkstatt bzw. mindestens alle zwei Jahre. Abhängig von der Belastungsintensität und Fahrweise sind auch größere Kilometerintervalle möglich. Durch eine reparaturfreundliche Konstruktion und kostengünstige Reparaturmethoden können Sie sich außerdem über eine günstige Kasko-Einstufung bei der Versicherung und die preisgünstige Beseitigung von Bagatellschäden freuen. Zudem trägt die vollverzinkte Karosserie zu einer langen Wertbeständigkeit bei.

<sup>1)</sup>Bei Fahrzeugen mit Hinterradantrieb, die Allradvariante verfügt über die Magnetventiltechnik.

<sup>2)</sup>Das Wartungsintervall ist auch abhängig von der verwendeten Motorölqualität.

# Technische Daten

VIANO	mit Hinterradantrieb				mit Allradantrieb 4MATIC	
Typen	CDI 2.0	CDI 2.2	CDI 3.0	3.5	CDI 2.0 4MATIC	CDI 2.2 4MATIC
Anzahl der Zylinder	4	4	6	6	4	4
Gesamthubraum [cm <sup>3</sup> ]	2148	2148	2987	3498	2148	2148
Nennleistung [kW/PS] bei Drehzahl [1/min]	85/116 3800	110/150 3800	150/204 3800	190/258 5900	80/109 3800	110/150 3800
Max. Drehmoment [Nm] bei Drehzahl [1/min]	290 1600-2600	330 1800-2400	440 1600-2400	340 2500-5000	290 1600-2400	330 1800-2400
Beschleunigung <sup>1)</sup> 0-100 km/h [s] (i.V.m. mech./autom. Getriebe)	17,1/16,2	15,6/13,0	-/9,7	-/9,5	-/19,7	-/14,1
Kraftstoffart	Diesel			Superbenzin	Diesel	
Kraftstoffaufbereitung	Piezo-Einspritztechnik			Saugrohr- einspritzung	Magnetventiltechnik	
Kraftstoffverbrauch <sup>2)</sup> [l/100 km] (i.V.m. mech./autom. Getriebe)						
innerorts	10,6/11,4	10,6/11,4	-/11,9	-/16,3	-/11,9	-/11,9
außerorts	6,9/7,0	6,9/7,0	-/7,5	-/9,4	-/9,3	-/9,3
kombiniert	8,2/8,7	8,2/8,7	-/9,2	-/11,9	-/10,2	-/10,2
CO <sub>2</sub> -Emissionen <sup>2)</sup> , kombiniert [g/km] (i.V.m. mech./autom. Getriebe)	218/231	218/231	-/244	-/284	-/270	-/270
Höchstgeschwindigkeit ca. [km/h] (i.V.m. mech./autom. Getriebe)	163/164	179/179	-/197 <sup>9)</sup>	-/204 <sup>9)</sup>	-/156	-/175
Leergewicht <sup>3)</sup> [kg] (für die Varianten kompakt/lang/extralang)						
TREND	2040/2065/2090		2120/2145/2170	2080/2105/2130	2120/2145/2170	
AMBIENTE	2065/2090/2115		2145/2170/2195	2105/2130/2155	2140/2165/2190	
FUN	2010/2060/-		2090/2140/-	2050/2100/-	2090/2140/-	
Zul. Gesamtgewicht [kg]	2770/2940 <sup>4)</sup>				2770/2940 <sup>4)</sup>	
Zuladung [kg]	635-930 <sup>5)</sup>				605 <sup>5)</sup> -800 <sup>5)</sup> (850 <sup>6)</sup> )	
Anhängelast [kg] (gebremst/ungebremst)	1500 oder 2000 <sup>10)</sup> /750	1500 oder 2000 <sup>10)</sup> /750	2000/750	2000/750	2000/750	2000/750
Erhöht i.V.m. Sonderausstattung	2500 <sup>6)</sup> /750	2500 <sup>6)</sup> /750	2500/750	2500/750	2500 <sup>6)</sup> /750	2500/750
Zul. Zuggesamtgewicht [kg]	4770/4940 <sup>4)</sup>	4770/4940 <sup>4)</sup>	4770/4940 <sup>4)</sup>	4770/4940 <sup>4)</sup>	4770/4940 <sup>4)</sup>	4770/4940 <sup>4)</sup>
Erhöht i.V.m. Sonderausstattung	5100 <sup>6)</sup> /5300 <sup>4)</sup>	5100/5300 <sup>4)</sup>	5100/5300 <sup>4)</sup>	5100/5300 <sup>4)</sup>	5100 <sup>6)</sup> /5300 <sup>4)</sup>	5100/5300 <sup>4)</sup>
Tankinhalt [l]	75				75	
Reifengröße	205/65 R 16	205/65 R 16	225/60 R 16	225/55 R 17	205/65 R 16	205/65 R 16
Maximale Dachlast [kg]	150 <sup>8)</sup>				150 <sup>8)</sup>	
Wendekreisdurchmesser [m] (für die Varianten kompakt und lang/extralang)	11,8/12,5				12,7/13,4	

<sup>1)</sup>Bezogen auf Fahrzeuggewicht 2350 kg.

<sup>2)</sup>Die angegebenen Werte wurden nach dem vorgeschriebenen Messverfahren (Richtlinie 80/1268/EWG in der gegenwärtigen Fassung) ermittelt. Die Angaben beziehen sich nicht auf ein einzelnes Fahrzeug und sind nicht Bestandteil des Angebots, sondern dienen allein Vergleichszwecken zwischen den verschiedenen Fahrzeugtypen.

<sup>3)</sup>Angaben nach Richtlinie 92/21/EG in der bei Drucklegung gültigen Fassung (Masse in fahrbereitem Zustand inkl. Werkzeug/Ersatzrad, sofern vom Hersteller so ausgeliefert, Kraftstoffbehälter zu 90 % gefüllt, mit Fahrer 68 kg und Gepäck 7 kg) für Fahrzeuge in serienmäßiger Ausstattung. Sonderausstattungen und Zubehör erhöhen i.d.R. diesen Wert, wodurch sich die Zuladung entsprechend verringert. Hinweis: Nach ISO-M06 1176 reduzieren sich die Leergewichtsangaben um bis zu 75 kg.

<sup>4)</sup>Bei der extralangen Variante sowie als Sonderausstattung i.V.m. zusätzlicher Bestuhlung oder optionaler Auflastung XA2.

<sup>5)</sup>In Abhängigkeit von Variante (kompakt/lang/extralang) und/oder zulässigem Gesamtgewicht.

<sup>6)</sup>I.V.m. Sonderausstattung Auflastung.

<sup>7)</sup>Nur in Verbindung mit autom. Getriebe.

<sup>8)</sup>I.V.m. Sonderausstattung Aufstelldach max. Dachlast 50 kg.

<sup>9)</sup>I.V.m. Sonderausstattung Aufstelldach Höchstgeschwindigkeit auf 190 km/h begrenzt.

<sup>10)</sup>Abhängig von der Hinterachsübersetzung.

# Abmessungen

## Variante kompakt

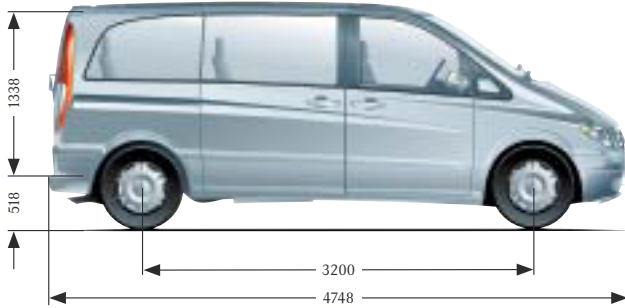

## Viano TREND/AMBIENTE

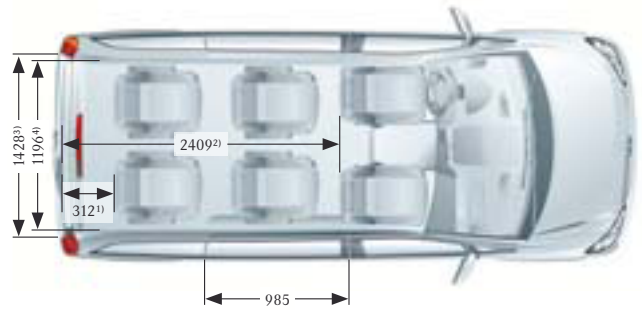

## Variante lang

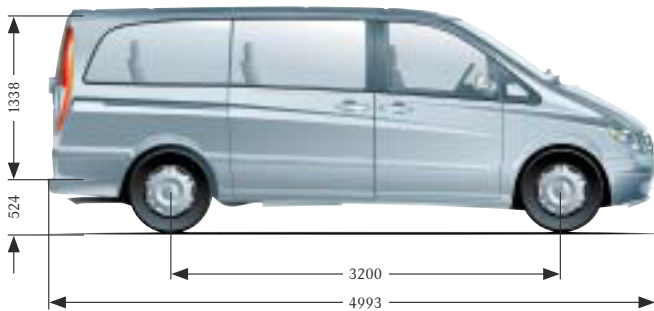

## Viano TREND/AMBIENTE

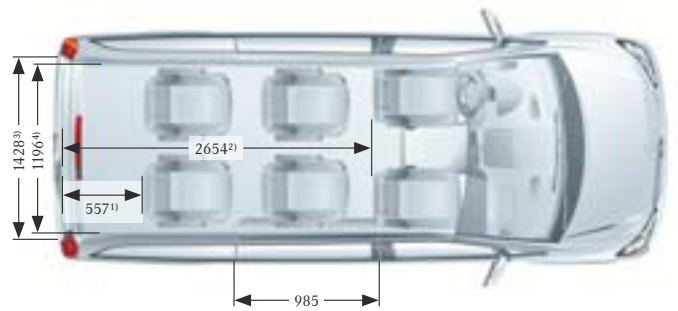

## Variante extralang

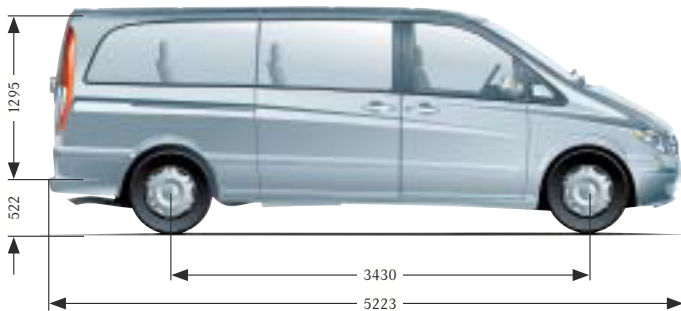

## Viano TREND/AMBIENTE

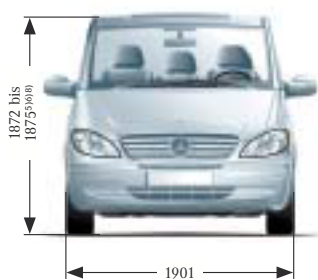
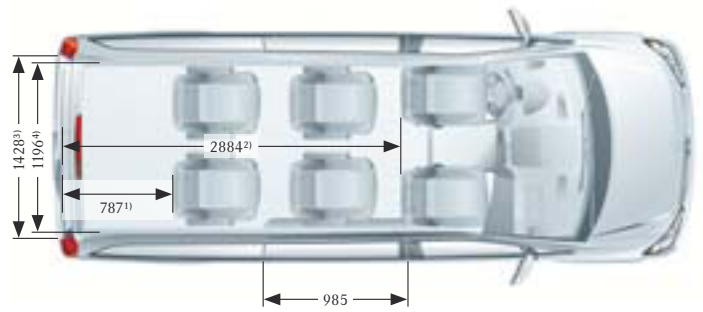

(2010 bei angeklappten Spiegeln)

<sup>1)</sup>Maß ist erweiterbar durch Verschiebung/Entfernung der Sitze.

<sup>2)</sup>Maß gemessen am Boden.

<sup>3)</sup>Lichtes Innenmaß ohne Radkästen.

<sup>4)</sup>Lichtes Innenmaß zwischen den Radkästen.

<sup>5)</sup>Fahrzeughöhe variiert je nach Fahrzeuglänge.

<sup>6)</sup>Fahrzeughöhe i.V. mit Sonderausstattung Dachreling zusätzlich 48 mm.

<sup>7)</sup>Sonderausstattung Aufstelldach nur i.V. mit Viano FUN Variante lang.

Werte i.V. Sonderausstattung Allradversion 4MATIC:

<sup>8)</sup>Fahrzeughöhe zwischen 1939 und 1942 mm.

<sup>9)</sup>Fahrzeughöhe 1942 mm.

<sup>10)</sup>Fahrzeughöhe mit geschlossenem Aufstelldach 2025 mm.

<sup>11)</sup>Fahrzeughöhe mit geöffnetem Aufstelldach 3030 mm.

Alle Abbildungen ähnlich. Die angegebenen Maße sind Mittelwerte (Angaben in mm). Sie gelten für Fahrzeuge in Grundausstattung und unbelastetem Zustand.

Viano FUN (Sitzdarstellung)

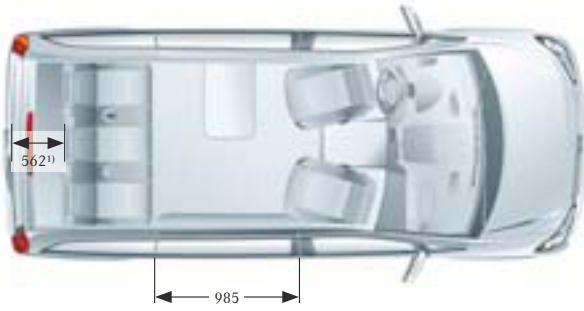

Viano FUN (Liegedarstellung)

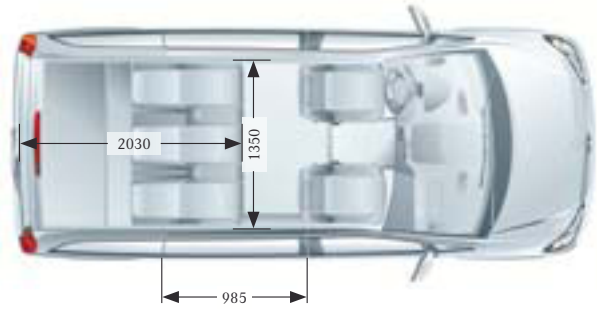

Viano FUN (Sitzdarstellung)

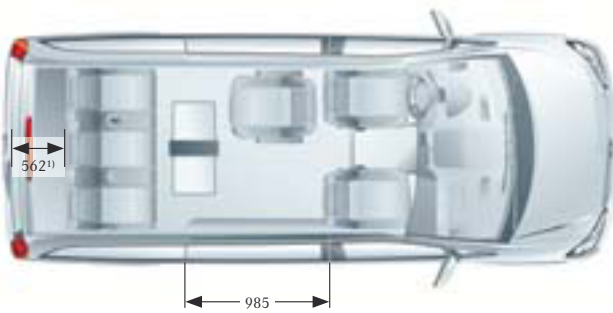

Viano FUN (Liegedarstellung)

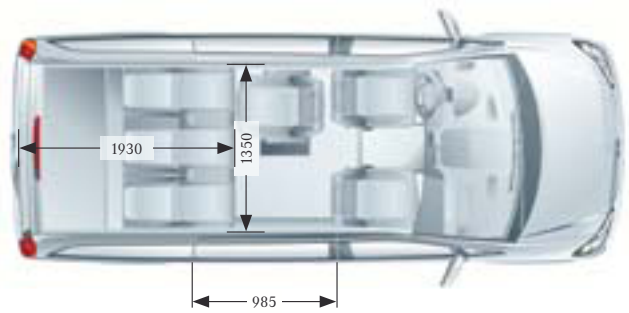

Serienausstattung Normaldach

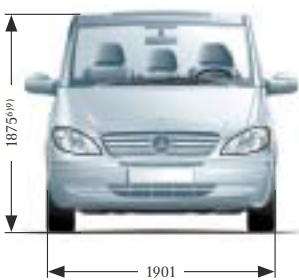

Sonderausstattung Aufstelldach eingeklappt

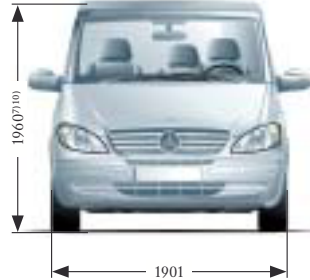

Sonderausstattung Aufstelldach ausgeklappt

