



Die technischen Daten des R-Klasse SUV Tourers.

Motor und Fahrleistung	R 300 CDI BlueEFFICIENCY	R 300 CDI lang	R 300 CDI 4MATIC
Zylinderanordnung/-anzahl	V6	V6	V6
Hubraum (cm ³)	2.987	2.987	2.987
Nennleistung (kW bei 1/min) ¹	140/4.000	140/4.000	140/4.000
Nenndrehmoment (Nm bei 1/min) ¹	440/1.400–2.800	440/1.400–2.800	440/1.400–2.800
Verdichtungsverhältnis	17,7 : 1	17,7 : 1	17,7 : 1
Beschleunigung 0–100 km/h (s)	9,7	9,8	9,8
Höchstgeschwindigkeit (km/h)	210	210	210
Kraftübertragung	R 300 CDI BlueEFFICIENCY	R 300 CDI lang	R 300 CDI 4MATIC
Antrieb	Heckantrieb	Heckantrieb	Allrad permanent
Getriebe	7G-TRONIC	7G-TRONIC	7G-TRONIC
Übersetzungen mechanisch	-	-	-
Übersetzungen automatisch	4,38/2,86/1,92/1,37/1,00/0,82/ 0,73/R1 3,42/R2 2,23	4,38/2,86/1,92/1,37/1,00/0,82/ 0,73/R1 3,42/R2 2,23	4,38/2,86/1,92/1,37/1,00/0,82/ 0,73/R1 3,42/R2 2,23
Übersetzung Achsantrieb	2,92	2,92	2,92
Kraftstoff und Verbrauch	R 300 CDI BlueEFFICIENCY	R 300 CDI lang	R 300 CDI 4MATIC
Tankinhalt/davon Reserve (l)	80/13	80/13	80/13
Kraftstoffverbrauch innerorts ²	10,9–11,4	11,4	12,2–12,5
Kraftstoffverbrauch außerorts ²	6,7–7,0	7,0	7,6–7,8
Kraftstoffverbrauch kombiniert ²	8,2–8,6	8,6	9,3–9,5
CO ₂ -Emissionen kombiniert (g/km) ²	217–227	227	246–253
c _w -Wert	0,32	0,32	0,32
Emissionsklasse	EU4	EU4	EU4
Fahrwerk (Serie) und Räder	R 300 CDI BlueEFFICIENCY	R 300 CDI lang	R 300 CDI 4MATIC
Vorderachse	Doppelquerlenker	Doppelquerlenker	Doppelquerlenker
Hinterachse	Vierlenker	Vierlenker	Vierlenker
Federung vorne/hinten	Schraubenfeder, Einrohr-Gasdruck/ Schraubenfeder, Einrohr-Gasdruck	Schraubenfeder, Einrohr-Gasdruck/ Schraubenfeder, Einrohr-Gasdruck	Schraubenfeder, Einrohr-Gasdruck/ Schraubenfeder, Einrohr-Gasdruck
Bereifung/Räder vorne	235/65 R 17	255/55 R 18	255/55 R 18
Bereifung/Räder hinten	235/65 R 17	255/55 R 18	255/55 R 18
Lenkung	geschwindigkeitsabhängige Zahnstangenlenkung, hydraulisch	geschwindigkeitsabhängige Zahnstangenlenkung, hydraulisch	geschwindigkeitsabhängige Zahnstangenlenkung, hydraulisch
Bremsen vorne	Scheiben, innenbelüftet	Scheiben, innenbelüftet	Scheiben, innenbelüftet
Bremsen hinten	Scheiben	Scheiben	Scheiben
Maße und Gewichte	R 300 CDI BlueEFFICIENCY	R 300 CDI lang	R 300 CDI 4MATIC
Leergewicht ³ /Zuladung (kg)	2.185/655	2.245/635	2.250/630
zulässiges Gesamtgewicht (kg)	2.840	2.880	2.880
maximale Dachlast (kg)	100	100	100
Kofferraumvolumen ⁴ (VDA) (l)	550–1.950	633–2.385	550–1.950
zul. Anhängelast ungebremst/gebremst (kg)	750/2.100	750/2.100	750/2.100
Wendekreis (m)	11,70	12,40	11,70

R 300 CDI 4MATIC nicht als Langversion erhältlich.

¹ Angaben nach Richtlinie 80/1269/EWG in der gegenwärtig geltenden Fassung. ² Die angegebenen Werte wurden nach dem vorgeschriebenen Messverfahren (Richtlinie 80/1268/EWG in der gegenwärtig geltenden Fassung) ermittelt. Die Angaben beziehen sich nicht auf ein einzelnes Fahrzeug und sind nicht Bestandteil des Angebots, sondern dienen allein Vergleichszwecken zwischen verschiedenen Fahrzeugtypen. ³ Angaben nach Richtlinie 92/21/EG in der Fassung 95/48/EG (Masse in fahrbereitem Zustand, Kraftstoffbehälter zu 90% gefüllt, mit Fahrer, 68 kg, und Gepäck, 7 kg) für Fahrzeuge in serienmäßiger Ausstattung. Sonderausstattungen und Zubehör erhöhen i. d. R. diesen Wert, wodurch sich die Nutzlast entsprechend verringert. ⁴ Angaben für Fahrzeuge mit TIREFIT, Beladung bis Dach. Bei Sonderausstattung 4+2-Sitzer und 5+2-Sitzer beträgt das Kofferraumvolumen ab der dritten Sitzreihe 324 l (Langversion 414 l).



Die technischen Daten des R-Klasse SUV Tourers.

Motor und Fahrleistung	R 350 BlueTEC 4MATIC lang	R 350 CDI 4MATIC	R 350 CDI 4MATIC lang
Zylinderanordnung/-anzahl	V6	V6	V6
Hubraum (cm ³)	2.987	2.987	2.987
Nennleistung (kW bei 1/min) ¹	155/3.400	165/4.000	165/3.800
Nenndrehmoment (Nm bei 1/min) ¹	540/1.600–2.400	510/1.600–2.800	510/1.600–2.800
Verdichtungsverhältnis	16,5 : 1	17,7 : 1	17,7 : 1
Beschleunigung 0–100 km/h (s)	8,9	8,7	8,8
Höchstgeschwindigkeit (km/h)	216	222	222
Kraftübertragung	R 350 BlueTEC 4MATIC lang	R 350 CDI 4MATIC	R 350 CDI 4MATIC lang
Antrieb	Allrad permanent	Allrad permanent	Allrad permanent
Getriebe	7G-TRONIC	7G-TRONIC	7G-TRONIC
Übersetzungen mechanisch	-	-	-
Übersetzungen automatisch	4,38/2,86/1,92/1,37/1,00/0,82/ 0,73/R1 3,42/R2 2,23	4,38/2,86/1,92/1,37/1,00/0,82/ 0,73/R1 3,42/R2 2,23	4,38/2,86/1,92/1,37/1,00/0,82/ 0,73/R1 3,42/R2 2,23
Übersetzung Achsantrieb	2,92	2,92	2,92
Kraftstoff und Verbrauch	R 350 BlueTEC 4MATIC lang	R 350 CDI 4MATIC	R 350 CDI 4MATIC lang
Tankinhalt/davon Reserve (l)	80/13	80/13	80/13
Kraftstoffverbrauch innerorts ²	11,7	12,2–12,5	12,2–12,5
Kraftstoffverbrauch außerorts ²	7,0–7,3	7,6–7,8	7,6–7,8
Kraftstoffverbrauch kombiniert ²	8,7–8,9	9,3–9,5	9,3–9,5
CO ₂ -Emissionen kombiniert (g/km) ²	229–234	246–253	246–253
c _w -Wert	0,32	0,32	0,32
Emissionsklasse	EU6	EU4	EU4
Fahrwerk (Serie) und Räder	R 350 BlueTEC 4MATIC lang	R 350 CDI 4MATIC	R 350 CDI 4MATIC lang
Vorderachse	Doppelquerlenker	Doppelquerlenker	Doppelquerlenker
Hinterachse	Vierlenker	Vierlenker	Vierlenker
Federung vorne/hinten	Schraubenfeder, Einrohr-Gasdruck/ Schraubenfeder, Einrohr-Gasdruck	Schraubenfeder, Einrohr-Gasdruck/ Schraubenfeder, Einrohr-Gasdruck	Schraubenfeder, Einrohr-Gasdruck/ Schraubenfeder, Einrohr-Gasdruck
Bereifung/Räder vorne	235/65 R 17	255/55 R 18	255/55 R 18
Bereifung/Räder hinten	235/65 R 17	255/55 R 18	255/55 R 18
Lenkung	geschwindigkeitsabhängige Zahnstangenlenkung, hydraulisch	geschwindigkeitsabhängige Zahnstangenlenkung, hydraulisch	geschwindigkeitsabhängige Zahnstangenlenkung, hydraulisch
Bremsen vorne	Scheiben, innenbelüftet	Scheiben, innenbelüftet	Scheiben, innenbelüftet
Bremsen hinten	Scheiben	Scheiben	Scheiben
Maße und Gewichte	R 350 BlueTEC 4MATIC lang	R 350 CDI 4MATIC	R 350 CDI 4MATIC lang
Leergewicht ³ /Zuladung (kg)	2.335/575	2.250/630	2.295/615
zulässiges Gesamtgewicht (kg)	2.910	2.880	2.910
maximale Dachlast (kg)	100	100	100
Kofferraumvolumen ⁴ (VDA) (l)	633–2.385	550–1.950	633–2.385
zul. Anhängelast ungebremst/gebremst (kg)	750/2.100	750/2.100	750/2.100
Wendekreis (m)	12,40	11,70	12,40

R 350 BlueTEC 4MATIC nur als Langversion erhältlich.

¹ Angaben nach Richtlinie 80/1269/EWG in der gegenwärtig geltenden Fassung. ² Die angegebenen Werte wurden nach dem vorgeschriebenen Messverfahren (Richtlinie 80/1268/EWG in der gegenwärtig geltenden Fassung) ermittelt. Die Angaben beziehen sich nicht auf ein einzelnes Fahrzeug und sind nicht Bestandteil des Angebots, sondern dienen allein Vergleichszwecken zwischen verschiedenen Fahrzeugtypen. ³ Angaben nach Richtlinie 92/21/EG in der Fassung 95/48/EG (Masse in fahrbereitem Zustand, Kraftstoffbehälter zu 90% gefüllt, mit Fahrer, 68 kg, und Gepäck, 7 kg) für Fahrzeuge in serienmäßiger Ausstattung. Sonderausstattungen und Zubehör erhöhen i. d. R. diesen Wert, wodurch sich die Nutzlast entsprechend verringert. ⁴ Angaben für Fahrzeuge mit TIREFIT, Beladung bis Dach. Bei Sonderausstattung 4+2-Sitzer und 5+2-Sitzer beträgt das Kofferraumvolumen ab der dritten Sitzreihe 324 l (Langversion 414 l).



Die technischen Daten des R-Klasse SUV Tourers.

Motor und Fahrleistung	R 300	R 300 lang	R 350
Zylinderanordnung/-anzahl	V6	V6	V6
Hubraum (cm ³)	2.996	2.996	3.498
Nennleistung (kW bei 1/min) ¹	170/6.000	170/6.000	200/6.000
Nenndrehmoment (Nm bei 1/min) ¹	300/2.500–5.000	300/2.500–5.000	350/2.400–5.000
Verdichtungsverhältnis	11,3 : 1	11,3 : 1	10,7 : 1
Beschleunigung 0–100 km/h (s)	9,6	9,7	8,1
Höchstgeschwindigkeit (km/h)	222	222	234
Kraftübertragung	R 300	R 300 lang	R 350
Antrieb	Heckantrieb	Heckantrieb	Heckantrieb
Getriebe	7G-TRONIC	7G-TRONIC	7G-TRONIC
Übersetzungen mechanisch	-	-	-
Übersetzungen automatisch	4,38/2,86/1,92/1,37/1,00/0,82/ 0,73/R1 3,42/R2 2,23	4,38/2,86/1,92/1,37/1,00/0,82/ 0,73/R1 3,42/R2 2,23	4,38/2,86/1,92/1,37/1,00/0,82/ 0,73/R1 3,42/R2 2,23
Übersetzung Achsantrieb	3,90	3,90	3,70
Kraftstoff und Verbrauch	R 300	R 300 lang	R 350
Tankinhalt/davon Reserve (l)	80/13	80/13	80/13
Kraftstoffverbrauch innerorts ²	15,2–15,4	15,2–15,5	15,7–15,9
Kraftstoffverbrauch außerorts ²	8,8–9,0	8,8–9,1	8,8–9,0
Kraftstoffverbrauch kombiniert ²	11,1–11,3	11,1–11,4	11,3–11,5
CO ₂ -Emissionen kombiniert (g/km) ²	260–265	260–267	265–270
c _w -Wert	0,32	0,32	0,32
Emissionsklasse	EU5	EU5	EU5
Fahrwerk (Serie) und Räder	R 300	R 300 lang	R 350
Vorderachse	Doppelquerlenker	Doppelquerlenker	Doppelquerlenker
Hinterachse	Vierlenker	Vierlenker	Vierlenker
Federung vorne/hinten	Schraubenfeder, Einrohr-Gasdruck/ Schraubenfeder, Einrohr-Gasdruck	Schraubenfeder, Einrohr-Gasdruck/ Schraubenfeder, Einrohr-Gasdruck	Schraubenfeder, Einrohr-Gasdruck/ Schraubenfeder, Einrohr-Gasdruck
Bereifung/Räder vorne	255/55 R 18	255/55 R 18	255/55 R 18
Bereifung/Räder hinten	255/55 R 18	255/55 R 18	255/55 R 18
Lenkung	geschwindigkeitsabhängige Zahnstangenlenkung, hydraulisch	geschwindigkeitsabhängige Zahnstangenlenkung, hydraulisch	geschwindigkeitsabhängige Zahnstangenlenkung, hydraulisch
Bremsen vorne	Scheiben, innenbelüftet	Scheiben, innenbelüftet	Scheiben, innenbelüftet
Bremsen hinten	Scheiben	Scheiben	Scheiben
Maße und Gewichte	R 300	R 300 lang	R 350
Leergewicht ³ /Zuladung (kg)	2.130/660	2.175/665	2.130/660
zulässiges Gesamtgewicht (kg)	2.790	2.840	2.790
maximale Dachlast (kg)	100	100	100
Kofferraumvolumen ⁴ (VDA) (l)	550–1.950	633–2.385	550–1.950
zul. Anhängelast ungebremst/gebremst (kg)	750/2.100	750/2.100	750/2.100
Wendekreis (m)	11,70	12,40	11,70

¹ Angaben nach Richtlinie 80/1269/EWG in der gegenwärtig geltenden Fassung. ² Die angegebenen Werte wurden nach dem vorgeschriebenen Messverfahren (Richtlinie 80/1268/EWG in der gegenwärtig geltenden Fassung) ermittelt. Die Angaben beziehen sich nicht auf ein einzelnes Fahrzeug und sind nicht Bestandteil des Angebots, sondern dienen allein Vergleichszwecken zwischen verschiedenen Fahrzeugtypen. ³ Angaben nach Richtlinie 92/21/EG in der Fassung 95/48/EG (Masse in fahrbereitem Zustand, Kraftstoffbehälter zu 90% gefüllt, mit Fahrer, 68 kg, und Gepäck, 7 kg) für Fahrzeuge in serienmäßiger Ausstattung. Sonderausstattungen und Zubehör erhöhen i. d. R. diesen Wert, wodurch sich die Nutzlast entsprechend verringert. ⁴ Angaben für Fahrzeuge mit TIREFIT, Beladung bis Dach. Bei Sonderausstattung 4+2-Sitzer und 5+2-Sitzer beträgt das Kofferraumvolumen ab der dritten Sitzreihe 324 l (Langversion 414 l).



Die technischen Daten des R-Klasse SUV Tourers.

Motor und Fahrleistung	R 350 lang	R 350 4MATIC	R 350 4MATIC lang
Zylinderanordnung/-anzahl	V6	V6	V6
Hubraum (cm ³)	3.498	3.498	3.498
Nennleistung (kW bei 1/min) ¹	200/6.000	200/6.000	200/6.000
Nenndrehmoment (Nm bei 1/min) ¹	350/2.400–5.000	350/2.400–5.000	350/2.400–5.000
Verdichtungsverhältnis	10,7 : 1	10,7 : 1	10,7 : 1
Beschleunigung 0–100 km/h (s)	8,2	8,3	8,4
Höchstgeschwindigkeit (km/h)	234	230	230
Kraftübertragung	R 350 lang	R 350 4MATIC	R 350 4MATIC lang
Antrieb	Heckantrieb	Allrad permanent	Allrad permanent
Getriebe	7G-TRONIC	7G-TRONIC	7G-TRONIC
Übersetzungen mechanisch	-	-	-
Übersetzungen automatisch	4,38/2,86/1,92/1,37/1,00/0,82/ 0,73/R1 3,42/R2 2,23	4,38/2,86/1,92/1,37/1,00/0,82/ 0,73/R1 3,42/R2 2,23	4,38/2,86/1,92/1,37/1,00/0,82/ 0,73/R1 3,42/R2 2,23
Übersetzung Achsantrieb	3,70	3,70	3,70
Kraftstoff und Verbrauch	R 350 lang	R 350 4MATIC	R 350 4MATIC lang
Tankinhalt/davon Reserve (l)	80/13	80/13	80/13
Kraftstoffverbrauch innerorts ²	15,7–15,9	15,8–16,1	15,9–16,1
Kraftstoffverbrauch außerorts ²	8,8–9,0	9,2–9,5	9,3–9,5
Kraftstoffverbrauch kombiniert ²	11,3–11,5	11,6–11,9	11,7–11,9
CO ₂ -Emissionen kombiniert (g/km) ²	265–270	271–279	274–279
c _w -Wert	0,32	0,32	0,32
Emissionsklasse	EU5	EU5	EU5
Fahrwerk (Serie) und Räder	R 350 lang	R 350 4MATIC	R 350 4MATIC lang
Vorderachse	Doppelquerlenker	Doppelquerlenker	Doppelquerlenker
Hinterachse	Vierlenker	Vierlenker	Vierlenker
Federung vorne/hinten	Schraubenfeder, Einrohr-Gasdruck/ Schraubenfeder, Einrohr-Gasdruck	Schraubenfeder, Einrohr-Gasdruck/ Schraubenfeder, Einrohr-Gasdruck	Schraubenfeder, Einrohr-Gasdruck/ Schraubenfeder, Einrohr-Gasdruck
Bereifung/Räder vorne	255/55 R 18	255/55 R 18	255/55 R 18
Bereifung/Räder hinten	255/55 R 18	255/55 R 18	255/55 R 18
Lenkung	geschwindigkeitsabhängige Zahnstangenlenkung, hydraulisch	geschwindigkeitsabhängige Zahnstangenlenkung, hydraulisch	geschwindigkeitsabhängige Zahnstangenlenkung, hydraulisch
Bremsen vorne	Scheiben, innenbelüftet	Scheiben, innenbelüftet	Scheiben, innenbelüftet
Bremsen hinten	Scheiben	Scheiben	Scheiben
Maße und Gewichte	R 350 lang	R 350 4MATIC	R 350 4MATIC lang
Leergewicht ³ /Zuladung (kg)	2.175/665	2.180/660	2.230/650
zulässiges Gesamtgewicht (kg)	2.840	2.840	2.880
maximale Dachlast (kg)	100	100	100
Kofferraumvolumen ⁴ (VDA) (l)	633–2.385	550–1.950	633–2.385
zul. Anhängelast ungebremst/gebremst (kg)	750/2.100	750/2.100	750/2.100
Wendekreis (m)	12,40	11,70	12,40

¹ Angaben nach Richtlinie 80/1269/EWG in der gegenwärtig geltenden Fassung. ² Die angegebenen Werte wurden nach dem vorgeschriebenen Messverfahren (Richtlinie 80/1268/EWG in der gegenwärtig geltenden Fassung) ermittelt. Die Angaben beziehen sich nicht auf ein einzelnes Fahrzeug und sind nicht Bestandteil des Angebots, sondern dienen allein Vergleichszwecken zwischen verschiedenen Fahrzeugtypen. ³ Angaben nach Richtlinie 92/21/EG in der Fassung 95/48/EG (Masse in fahrbereitem Zustand, Kraftstoffbehälter zu 90% gefüllt, mit Fahrer, 68 kg, und Gepäck, 7 kg) für Fahrzeuge in serienmäßiger Ausstattung. Sonderausstattungen und Zubehör erhöhen i. d. R. diesen Wert, wodurch sich die Nutzlast entsprechend verringert. ⁴ Angaben für Fahrzeuge mit TIREFIT, Beladung bis Dach. Bei Sonderausstattung 4+2-Sitzer und 5+2-Sitzer beträgt das Kofferraumvolumen ab der dritten Sitzreihe 324 l (Langversion 414 l).



Die technischen Daten des R-Klasse SUV Tourers.

Motor und Fahrleistung	R 500 4MATIC	R 500 4MATIC lang
Zylinderanordnung/-anzahl	V8	V8
Hubraum (cm ³)	5.461	5.461
Nennleistung (kW bei 1/min) ¹	285/6.000	285/6.000
Nenndrehmoment (Nm bei 1/min) ¹	530/2.800–4.800	530/2.800–4.800
Verdichtungsverhältnis	10,7 : 1	10,7 : 1
Beschleunigung 0–100 km/h (s)	6,1	6,3
Höchstgeschwindigkeit (km/h)	250, elektr. abgeregelt	250, elektr. abgeregelt
Kraftübertragung	R 500 4MATIC	R 500 4MATIC lang
Antrieb	Allrad permanent	Allrad permanent
Getriebe	7G-TRONIC	7G-TRONIC
Übersetzungen mechanisch	-	-
Übersetzungen automatisch	4,38/2,86/1,92/1,37/1,00/0,82/ 0,73/R1 3,42/R2 2,23	4,38/2,86/1,92/1,37/1,00/0,82/ 0,73/R1 3,42/R2 2,23
Übersetzung Achsantrieb	3,45	3,45
Kraftstoff und Verbrauch	R 500 4MATIC	R 500 4MATIC lang
Tankinhalt/davon Reserve (l)	80/13	80/13
Kraftstoffverbrauch innerorts ²	18,6–18,8	18,6–18,8
Kraftstoffverbrauch außerorts ²	10,0–10,2	10,0–10,2
Kraftstoffverbrauch kombiniert ²	13,2–13,4	13,2–13,4
CO ₂ -Emissionen kombiniert (g/km) ²	306–311	306–311
c _w -Wert	0,32	0,32
Emissionsklasse	EU5	EU5
Fahrwerk (Serie) und Räder	R 500 4MATIC	R 500 4MATIC lang
Vorderachse	Doppelquerlenker	Doppelquerlenker
Hinterachse	Vierlenker	Vierlenker
Federung vorne/hinten	Schraubenfeder, Einrohr-Gasdruck/ Luftfeder, Einrohr-Gasdruck	Schraubenfeder, Einrohr-Gasdruck/ Luftfeder, Einrohr-Gasdruck
Bereifung/Räder vorne	255/50 R 19	255/50 R 19
Bereifung/Räder hinten	255/50 R 19	255/50 R 19
Lenkung	geschwindigkeitsabhängige Zahnstangenlenkung, hydraulisch	geschwindigkeitsabhängige Zahnstangenlenkung, hydraulisch
Bremsen vorne	Scheiben, innenbelüftet	Scheiben, innenbelüftet
Bremsen hinten	Scheiben, innenbelüftet	Scheiben, innenbelüftet
Maße und Gewichte	R 500 4MATIC	R 500 4MATIC lang
Leergewicht/Zuladung (kg) ³	2.220/660	2.265/655
zulässiges Gesamtgewicht (kg)	2.880	2.920
maximale Dachlast (kg)	100	100
Kofferraumvolumen ⁴ (VDA) (l)	550–1.950	633–2.385
zul. Anhängelast ungebremst/gebremst (kg)	750/2.100	750/2.100
Wendekreis (m)	11,70	12,40

¹ Angaben nach Richtlinie 80/1269/EWG in der gegenwärtig geltenden Fassung. ² Die angegebenen Werte wurden nach dem vorgeschriebenen Messverfahren (Richtlinie 80/1268/EWG in der gegenwärtig geltenden Fassung) ermittelt. Die Angaben beziehen sich nicht auf ein einzelnes Fahrzeug und sind nicht Bestandteil des Angebots, sondern dienen allein Vergleichszwecken zwischen verschiedenen Fahrzeugtypen. ³ Angaben nach Richtlinie 92/21/EG in der Fassung 95/48/EG (Masse in fahrbereitem Zustand, Kraftstoffbehälter zu 90% gefüllt, mit Fahrer, 68 kg, und Gepäck, 7 kg) für Fahrzeuge in serienmäßiger Ausstattung. Sonderausstattungen und Zubehör erhöhen i. d. R. diesen Wert, wodurch sich die Nutzlast entsprechend verringert. ⁴ Angaben für Fahrzeuge mit TIREFIT, Beladung bis Dach. Bei Sonderausstattung 4+2-Sitzer und 5+2-Sitzer beträgt das Kofferraumvolumen ab der dritten Sitzreihe 324 l (Langversion 414 l).



Mercedes-Benz

Die Abmessungen des R-Klasse SUV Tourers.

Alle Abmessungen sind in Millimetern angegeben.

Die Abmessungen können in Abhängigkeit von der Motorisierung geringfügig variieren.

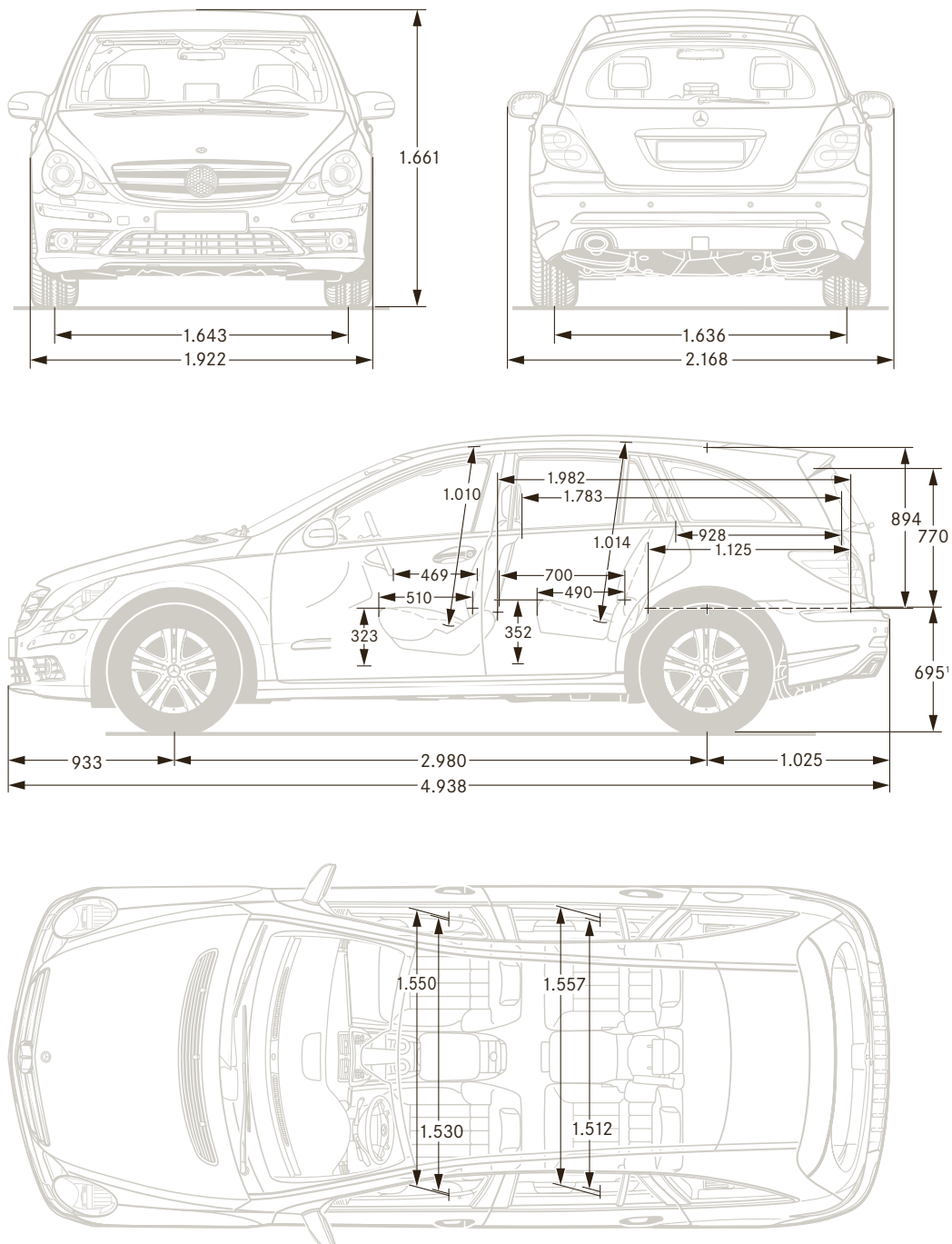

Maße unbelastet.

¹ Bei Belastung mit 3 Personen à 68 kg.



Mercedes-Benz

Die Abmessungen der Langversion des R-Klasse SUV Tourers.

Alle Abmessungen sind in Millimetern angegeben.

Die Abmessungen können in Abhängigkeit von der Motorisierung geringfügig variieren.

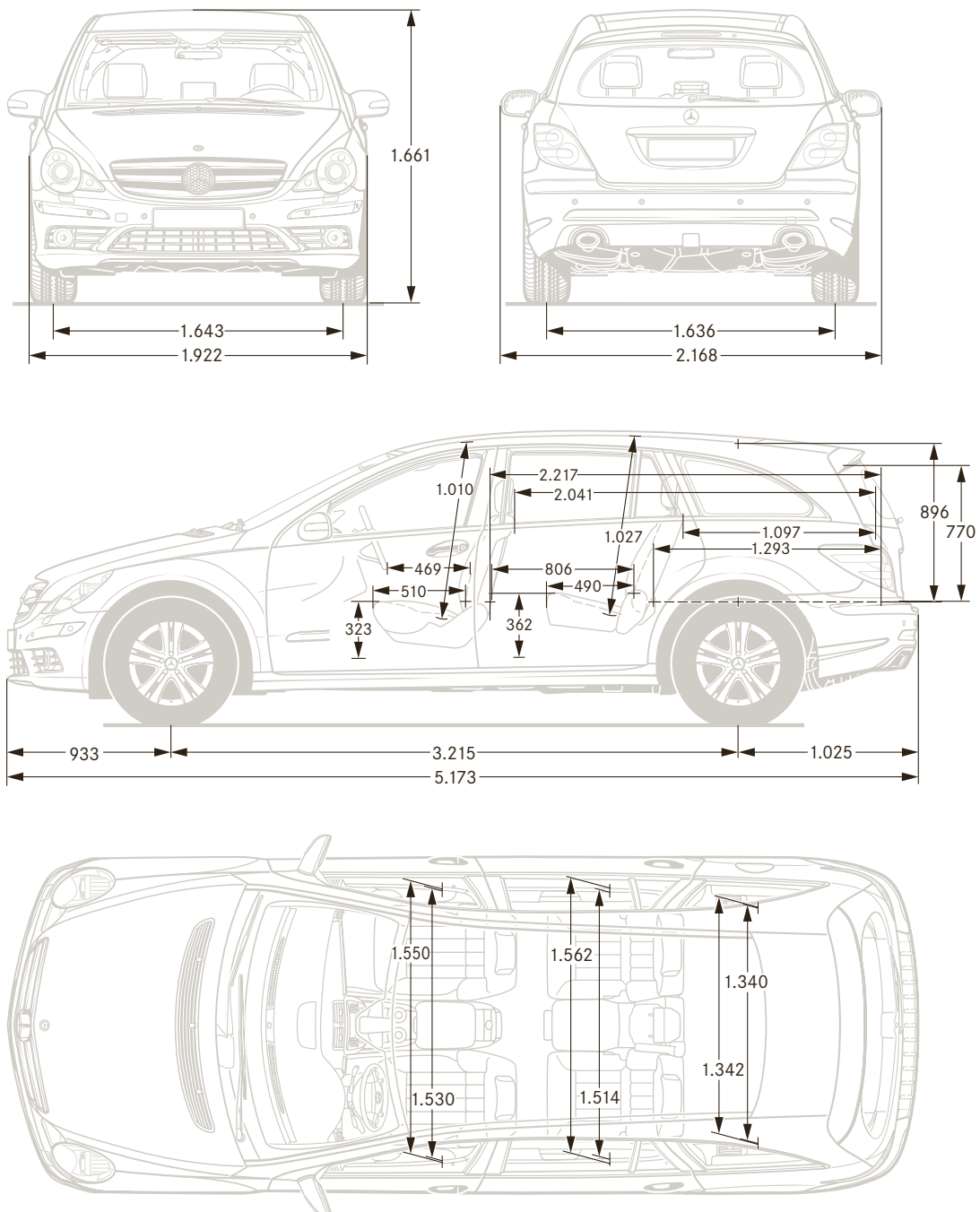

Daimler AG, Stuttgart/BC/MC 6701 Stand: 02.2010